



Třída GL.

Mercedes-Benz



Špičkový ročník se špičkovou stabilitou.



V nové třídě GL je nedostižným způsobem spojena svoboda s luxusem nedostižným způsobem. Ušlechtilé materiály a chromové aplikace s oslnivým leskem zdobí vůz, jehož prostor a flexibilita stěží najdou lepšího konkurenta. Vůz, v němž se důsledně dbalo na luxus.

Důstojnost ve dne i v noci.

Třída GL vyzařuje svoji exkluzivitu, ať je světlo nebo tma. Za dne na sebe již zdálky upozorní provozním osvětlením s diodami LED. V noci se potom světlomety postarají o maximální bezpečnost.

Vaše volba: Intelligent Light System, včetně denního provozního osvětlení s diodami LED.



D S00N 9010





Rozhodněte se pro zodpovědnou pozici.

K velkému formátu patří rovněž zodpovědnost. Tu přebírá třída GL hned dvakrát, a to v podobě modelů BlueEFFICIENCY a BlueTEC. A tak prostřednictvím nízkých emisí a spotřeby vyjadřuje vůči přírodě vysoký respekt.

Třída GL dokáže hýčkat až sedm cestujících svým ušlechtilým designem a mimořádným komfortem. Tyto vlastnosti jsou v souladu s bezpečnostními technologiemi, jejichž přítomnosti si pravděpodobně ani nevšimnete.

Vaše volba: komfortní opěrky hlavy NECK-PRO | ve třetí řadě sedadel.





Design.

Třída GL je ještě líbivější. Její výrazné linie doznávají ještě ušlechtilějšího výrazu díky četným chromovým doplňkům. Řada detailů září chromem – od střešní lišty až po prstence mlhovek. Také v interiéru jsou dřevěné dekorativní doplňky zčásti ozdobeny chromovými aplikacemi. Kožená výbava, působící vysoce hodnotně, zdůrazňuje luxusní charakter.

- Mřížka chladiče a nárazníky v novém designu
- Nový design ráfků
- Koncová světla v provedení LED
- Výfuk integrovaný do zadního spojleru, s dvěma koncovkami
- Spodní ochranný kryt v novém designu
- Vysoce hodnotný interiér s novými barvami a materiály
- Kombinovaný přístroj se zobrazením 3D

Pohon.

Ve třídě GL se síla a ochrana životního prostředí nevyklučují. U tří dieselových motorů je toho důkazem především GL 350 BlueTEC 4MATIC, který již dnes splňuje přísnou emisní normu Euro 6. Avšak i modely GL 350 CDI 4MATIC BlueEFFICIENCY a GL 450 CDI 4MATIC jsou úsporné a přesvědčí řadou inovačních řešení. Oba benzinové motory V8 zapůsobí vysokým výkonem při srovnatelně střídmé spotřebě. Takhle dokáže terénní vůz skloubit radost z jízdy s vědomím zodpovědnosti.

- Tři dieselové motory, z toho jeden s technologií BlueEFFICIENCY a druhý s technologií BlueTEC
- Dva benzinové motory
- Automatická převodovka 7G-TRONIC
- Pohon všech kol 4MATIC
- Vzduchové odpružení AIRMATIC s nivoregulací a systémem adaptivních tlumičů (ADS)
- Sada technických výbav Offroad-Pro
- Přímé řízení ke snížení námahy při ovládní volantu

Třída GL. Promyšlený luxus.

Komfort.

V oblasti komfortu se třída GL umí orientovat. Od elegantních, pohodlných sedadel až k sériově dodávanému multifunkčnímu volantu nebo kůží potažené přístrojové desce – všechno je zde pro pohodlí řidiče a všech spolucestujících. Ve třídě GL se může usadit až sedm osob. A pomocí četných příplatkových výbav jim lze cestování ještě více zpříjemnit.

- Vnitřní osvětlení
- Komfortní opěrky hlavy NECK-PRO
- Komfortní automatická klimatizace THERMOTRONIC
- Zvukový systém Surround Harman Kardon® Logic 7®
- Třetí řada sedadel, elektricky sklopná
- Uspořádání zavazadlového prostoru EASY-PACK

Bezpečnost.

Bezpečný pocit od samotného začátku. Během jízdy Vám asistuje řada elektronických pomocníků. Elektronický stabilizační systém ESP® včetně stabilizátoru přívěsu ESP® umožňuje výrazně bezpečnější jízdu s přívěsem. Rozličné airbasy jako například okenní airbasy u všech tří řad sedadel stejně jako systém preventivní ochrany cestujících PRE-SAFE® zajišťují ochranu všem cestujícím. Ještě vyšší bezpečnost nabízejí asistenční systémy, jimiž lze třídu GL dodatečně vybavit.

- Intelligent Light System s denním provozním osvětlením LED
- Nová generace tempomatu DISTRONIC s radarovou regulací odstupu
- Zpětná kamera



Model GL 350 BlueTEC 4MATIC kombinuje působivý výkon s úspornou spotřebou a nízkými emisemi.

BlueEFFICIENCY a BlueTEC.

BlueEFFICIENCY. Za výrazem BlueEFFICIENCY se skrývá řada zlepšení zvyšujících efektivitu, jako například inteligentní využití energie, vylepšená aerodynamika, pneumatiky s nízkým valivým odporem a úpravy uvnitř motoru. Vozidla tak mají citelně nižší spotřebu, aniž by byly dotčeny výkon, bezpečnost a komfort. Také model GL 350 CDI 4MATIC BlueEFFICIENCY přesvědčí řadou inteligentních řešení: například hvězda v mřížce chladiče byla zcela utěsněna a společně se spoilerem před předními koly se postará o to, aby vítr



BlueEFFICIENCY je synonymem optimalizace spotřeby do všech detailů.

během jízdy obtékal vozidlo s nižším odporem. Valivý odpor pneumatik bylo možné výrazně snížit pomocí speciálního profilu a úpravou gumové směsi. Elektrohydraulické servořízení navíc citelně zvyšuje energetickou účinnost. Regulace alternátoru, vycházející z aktuální potřeby, zajišťuje ideální řízení spotřeby energie ve vozidle.

BlueTEC – nejčistší dieselová technologie na světě. Ten, kdo přemýšlí o motorech a ochraně životního prostředí, skončí automaticky u tématu



V podobě BlueTEC nabízí Mercedes-Benz ve svém programu nejmodernější katalyzátorovou technologii na světě.

emisí CO_2 . BlueTEC obsahuje důležité prvky BlueEFFICIENCY a navíc lepší dodatečnou úpravu výfukových plynů pro snížení emisí oxidů dusíku (NO_x), která již dnes splňuje chystanou emisní normu EU6. Technologii katalyzátoru představuje vícestupňový systém úpravy výfukových plynů: v oxidačním filtru a filtru pevných částic dojde nejprve k redukci kyslíčnicku uhelnatého, uhlovodíků a emisí pevných částic. Na konci tohoto procesu zbudou především vodní pára, kyslíčnick uhlíčitý a oxidy dusíku. Poté přijde ke slovu AdBlue®. Do výfukového systému se vstříkne kapalina. Za působení tepla z výfukových plynů se tvoří čpavek, který poté v dalším katalyzátoru SCR sníží obsah oxidů dusíku o osmdesát procent. Zbytkovými látkami jsou v podstatě voda, dusík a kyslíčnick uhlíčitý (CO_2), konečný produkt dokonalého spalování. Stručně řečeno: BlueTEC je nejčistší diesel na světě.

Výbavy exteriéru.

Exteriér třídy GL splní všechna přání: sériově dodávaná sada technických výbav Offroad-Pro vytváří z vozu GL spolehlivý terénní vůz, doplňky v chromu a koncová světla LED zdůrazňují jeho exkluzivitu, kterou lze dále individualizovat výběrem kol z lehkého kovu.



Modifikovaný nárazník s ochranným krytem z ušlechtilé oceli s chromovým povrchem.



Denní provozní osvětlení LED v kombinaci s Intelligent Light System (za příplatek).



Kola z lehkého kovu AMG v novém designu (21 palců v designu pěti loukotí za příplatek).



Výfukový systém se dvěma koncovkami z lesklé oceli, integrovanými v nárazníku.

Výbavy interiéru.

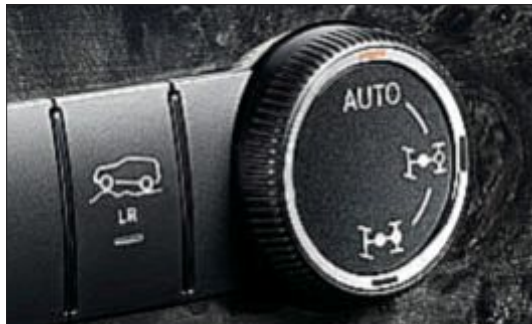

Jedním otočením lze navíc aktivovat uzávěrku diferenciálu.



Přehledný displej COMAND APS ve střední konzoli (za příplatek).



Za příplatek je k dispozici třetí řada elektricky sklopných sedadel, čímž se z GL stane sedmimístné vozidlo.



Opěrky hlavy NECK-PRO vpředu snižují riziko nárazového šoku (komfortní výbava k dodání za příplatek).

Interiér přesvědčí ušlechtilými materiály, vysokým komfortem a především svojí prostorností. Tu lze navíc zdůraznit vnitřním osvětlením a dodat jí ušlechtilý vzhled pomocí mnoha způsobů individualizace. Ergonomická sedadla v modelech V8 v sériové výbavě dále zvyšují komfort při sezení. Prostor pro cestující vzadu je možné za příplatek vybavit přídatnou klimatizací jakož i vyhřívanými sedadly.

STANDARDNÍ LAKY

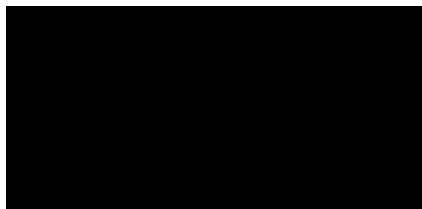

040 Černá

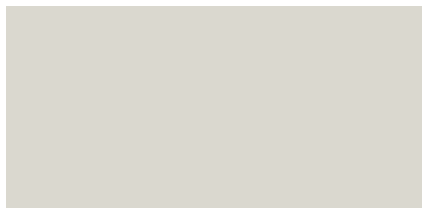

650 Bílá Kalcit

SPECIÁLNÍ LAK

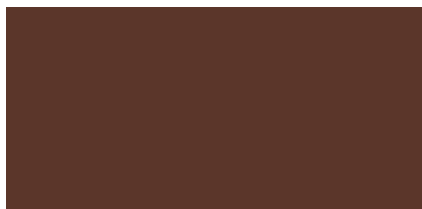

474 Hnědá peridot

METALICKÉ LAKY



197 Černá Obsidián



359 Modrá Tanzanit



544 Červená Karneol



755 Šedá Tenorit



775 Stříbrná Iridium



792 Stříbrná Palladium



798 Běžová Sanidin

ČERNÁ



151^{1,2} 221^{2,3} Kůže



511⁴ Kůže Nappa



729⁵ Dřevo topol antracit s chromovými doplňky



731⁷ Kořenové dřevo s chromovými doplňky



H02⁴ Bříza světlá s chromovým doplňky



H04⁶ Topol – očkový

ŠEDÁ ALPAKA



158^{1,2} | 228^{2,3} Kůže



518⁴ Kůže Nappa



729⁵ Dřevo topol antracit s chromovými doplňky



731⁷ Kořenové dřevo s chromovými doplňky



H02⁴ Bříza světlá s chromovými doplňky



H04⁶ Topol – očkový

BÉŽOVÁ KAŠMÍR



154¹ | 224³ Kůže

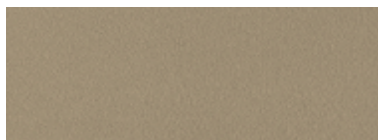

514⁴ Kůže Nappa



729⁵ Dřevo topol antracit s chromovými doplňky



731⁷ Kořenové dřevo s chromovými doplňky



H02⁴ Bříza světlá s chromovými doplňky



H04⁶ Topol – očkový

ŠEDÁ ALPAKA / ČERNÁ

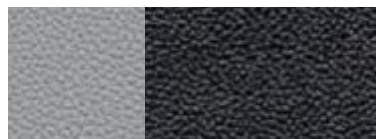

268^{2,5} Kůže



729⁵ Dřevo topol antracit s chromovými doplňky



731⁷ Kořenové dřevo s chromovými doplňky



H02⁴ Bříza světlá s chromovými doplňky



H04⁶ Topol – očkový

BÉŽOVÁ KAŠMÍR / ČERNÁ

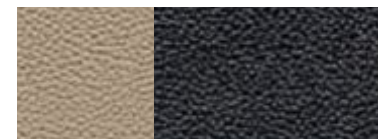

264⁵ Kůže



729⁵ Dřevo topol antracit s chromovými doplňky



731⁷ Kořenové dřevo s chromovými doplňky



H02⁴ Bříza světlá s chromovými doplňky



H04⁶ Topol – očkový

¹ Imitace kůže ARTICO.

² Dekorační švy v kontrastní barvě.

³ Příplatková výbava pro GL 350 CDI 4MATIC BlueEFFICIENCY, GL 350 BlueTEC 4MATIC, GL 450 CDI 4MATIC, GL 450 4MATIC.

⁴ Příplatková výbava (série u GL 500 4MATIC).

⁵ Příplatková výbava.

⁶ Pouze pro GL 350 CDI 4MATIC BlueEFFICIENCY a GL 350 BlueTEC 4MATIC.

⁷ Příplatková výbava (série u GL 450 CDI 4MATIC a GL 450 4MATIC, pro GL 500 4MATIC na přání bez příplatku).

Rozměry.

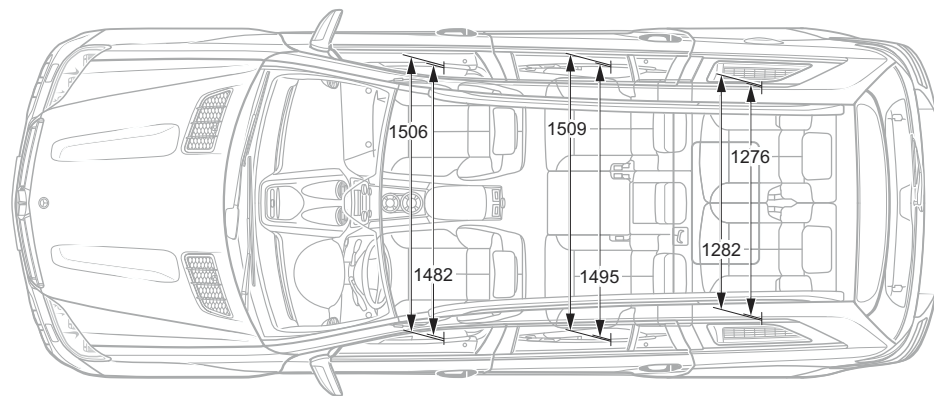
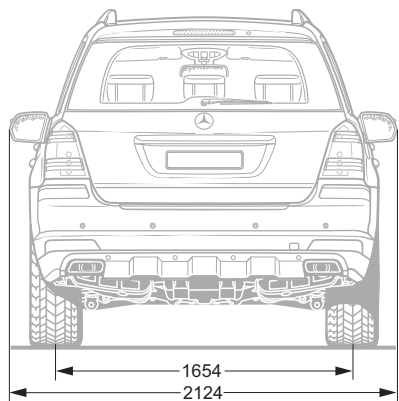
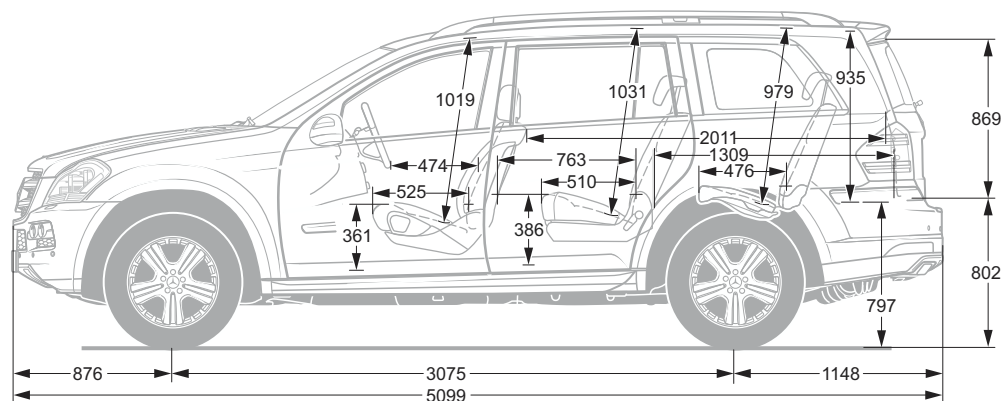
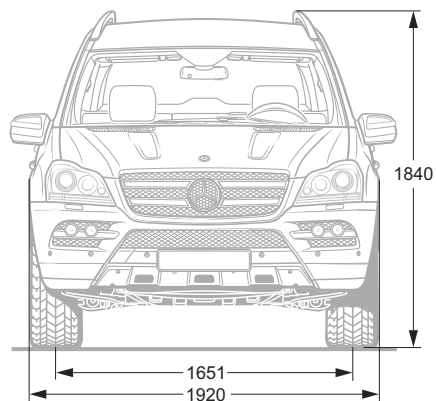

Všechny hodnoty jsou v mm. Zobrazené míry jsou uváděny jako střední a platí pro nezatížená vozidla v sériové výrobě.

Převzetí starého vozu. Kruh se uzavírá. Převzeme Vaši Třída GL zpět po skončení její dlouhé životnosti k ekologické likvidaci podle směrnice EU o starých vozidlech¹ – ale do té doby je ještě hodně daleko.

¹ Platí v souladu s předpisy jednotlivých států pro vozidla nad 3,5 t celkové přípustné hmotnosti. Třída GL splňuje již několik let zákonem dané požadavky na konstrukci, umožňující recyklaci a následné zhodnocení. Pro převzetí starých vozidel je k dispozici síť sběren a demontážních závodů, které Váš vůz ekologicky zhodnotí. Možnosti zhodnocení vozidel a dílů jsou přitom neustále vyvíjeny a zlepšovány. Tím bude Třída GL také v budoucnu včas splňovat zvýšené kvóty recyklování dané zákonem. Další informace obdržíte na adrese www.mercedes-benz.cz.

K údajům v tomto prospektu: Po redakční uzávěrce této publikace 30.01.2009 mohlo dojít ke změnám produktu. Výrobce si po dobu trvání dodávek vyhrazuje konstrukční nebo tvarové změny, odchylky barevnosti a změny obsahu dodávek, pokud budou tyto změny či odchylky únosné pro zákazníka s ohledem na zájmy prodejce. Pokud prodejce nebo výrobce používá k popisu objednávky či objednaného předmětu prodeje značky nebo číselné údaje, nevyplyvají z nich samotných žádná práva. Na vyobrazeních mohou být uvedeny také příplatkové vybavy a příslušenství, které nejsou součástí sériové dodávky. Barevné odchylky jsou podmíněny technikou tisku. Tento text je publikován mezinárodně. Výroky o zákonných, právních a daňových předpisech a důsledcích jsou však platné pouze pro Spolkovou republiku Německo, a to v okamžiku redakční uzávěrky. Ohledně předpisů platných v ostatních zemích a jejich důsledcích, jakož i o závazném aktuálním stavu se proto laskavě informujte u svého prodejce Mercedes-Benz. www.mercedes-benz.cz