

Třída CLS.



Mercedes-Benz



Nikdy si nebyly smyslnost a smysl tak blízko.

Pocity se dají jen těžko kontrolovat. Už vůbec ne při pohledu na nové CLS. Jeho elegantní linie míří pouze k jedinému cíli: Vašemu srdci. Výrazným světlometům, na přání plně osazeným diodami LED, je však stejně tak těžké odolat. Nebo na Vás někdy jiné auto dělalo hezčí oči?

Zvyšuje produkci testosteronu. Snižuje Váš podíl na emisích CO₂.

Pod atraktivním povrchem bije silné srdce. Optimalizované motory vysají z každé kapky paliva ještě více radosti. Nové CLS Vám to dá pocítit. Metr za metrem. Nejen proto, že má výrazně nižší emise CO₂ než jeho předchůdce.





Jak najít slova, když se tají dech?



Dovoleno je to, co se líbí. A ještě více: co svádí a fascinuje. To byl nejvyšší cíl designu nové třídy CLS. Její tvary vyjadřují vše, co lze jen stěží popsat slovy. Možná právě proto z ní číší až téměř zapovězená krása.





Pocítit slabost právě tady není hřích. Neboť to, co je zvenčí naznačeno, pokračuje uvnitř. Nová třída CLS je čímisi zcela mimořádným. Pocítíte to na každém z jejích čtyř míst. Ale nejintenzivněji na sedadle řidiče.



Vyznání lásky na všech sedadlech.

Mistrné umění svádět. Nová třída CLS ví, jak přesvědčit. Její expresivní tvary spojují dynamiku s elegancí neopakovatelným způsobem. Její styl určující silueta se liší od všeho, co tu kdy bylo. Také design světel přináší novinky. Směrová světla integrovaná v podobě sady diod LED září ve tvaru písmene C. Novou třídu CLS tak bezpečně poznáte i v noci. Totéž platí pro interiér. Díky práci na jemných detailech vytvořili naši designéři interiéru téměř věrný obraz, zrcadlící vnější krásu. Nové CLS jako by chtělo upoutat a zároveň připoutat všechny své cestující. Pocit, kterému lze jen stěží odolat.

- Čtyřdveřové kupé v expresivním designu
- Vysoké boční linie s nízkými bočními okny
- Inteligentní světelný systém LED (za příplatek)
- Koncová světla v designu LED
- Vysoce kvalitní zpracování interiéru připomínající ruční práci
- Dekorační doplňky ve sportovním provedení matná stříbrná
- Přístrojová deska z jednoho odlitku a s integrovaným displejem
- Osvětlení interiéru ve třech různých barevných variantách (za příplatek)

Tři písmena, která znamenají nespoutanou chuť. Nové CLS přivádí požitek z jízdy až na vrchol. Skvělý pocit zajišťují silné motory. Spolu s automatickou převodovkou 7G-TRONIC, precizním podvozkem a přímým řízením převádějí svoji mimořádnou sílu kultivovaným způsobem na silnici. Se spotřebou se však nové CLS drží sympaticky při zemi. Díky četným opatřením BlueEFFICIENCY také výrazně klesly emise CO₂ - ve srovnání s předchozím modelem o více než 20 %.

- Optimalizované zážehové a vznětové motory poslední generace
- Optimalizovaná převodovka 7G-TRONIC s minimální dobou řazení a téměř nezatelným průběhem řazení
- Podvozek se selektivním systémem tlumičů
- Vzduchové odpružení AIRMATIC (za příplatek)
- Přímé řízení ke zlepšení ovladatelnosti
- Řadicí pádla pod volantem

Třída CLS. Smyslnost a smysl.

Kráska s probuzeným instinktem chránit. Nové CLS bdí nad svými pasažéry pomocí nejnovějších technologií z dílny Mercedes-Benz. K sériové výbavě patří například ATTENTION ASSIST, který analyzuje Váš styl jízdy a když zaznamená únavu nebo polevující koncentraci, doporučí přestávku. Kromě toho je nové CLS vybaveno četnými airbagy včetně kolenního airbagu pro řidiče a systémem bočních, pánevních a okenních airbagů pro ochranu při nehodě. Systém preventivní ochrany cestujících PRE-SAFE® dokáže předem rozpoznat hrozící kolizi a provést preventivní ochranná opatření. Na přání můžete mít řadu dalších asistenčních systémů, které mohou přispět k vyšší bezpečnosti.

- Sada jízdních asistentů PLUS včetně aktivního asistenta mrtvého úhlu, aktivního asistenta pro jízdu v pruzích, tempomatu DISTRONIC PLUS s BAS PLUS a brzdy PRE-SAFE® (za příplatek)
- Sada asistentů jízdy v pruhu s asistentem hlídání mrtvého úhlu (za příplatek)
- Asistent nočního vidění Plus (za příplatek)
- Asistent rychlostního omezení (za příplatek)

Někteří chodí do masážního studia. Vy v něm jezdíte. Vzrušení a uvolnění se v novém CLS nacházejí těsně vedle sebe. Především tehdy, rozhodnete-li se pro aktivní ortopedická sedadla (za příplatek) s integrovanou masážní funkcí. Také v prostorném interiéru s luxusním vzhledem se budete okamžitě cítit příjemně. Velkorysá nabídka na všech čtyřech sedadlech a sériově dodávaná klimatizace THERMATIC dělají z nové třídy CLS ideální vůz na dlouhé trasy. Na kupé je neobvyklý velký zavazadlový prostor. Nakonec ani u cíle Vaší cesty by Vám tedy nemělo nic chybět.

- Aktivní ortopedická sedadla vpředu s masážní a dynamickou funkcí včetně komfortních hlavových opěrek NECK-PRO (za příplatek)
- Elektrické nastavování sedadel
- Komfortní jednotlivá sedadla vzadu
- PARKTRONIC včetně aktivního parkovacího asistenta (za příplatek)
- Zpětná kamera (za příplatek)
- ADAPTIVE BRAKE s asistentem rozjezdu
- Multimediální systém COMAND APS s navigací na pevném disku (za příplatek)
- Rozhraní Media Interface k připojení a ovládání mobilních audio- a videopřístrojů (za příplatek)

Sada osvětlení LED.

Inteligentní světelný systém pro nové CLS je k dispozici jako příplatková výbava s dynamickými světlomety v plném provedení LED. Diody LED si Vás naprosto získají svojí jasností a nezaměnitelným designem stejně jako minimální spotřebou proudu při maximální životnosti. Světelný systém se zcela automaticky přizpůsobí téměř každé dopravní situaci a zajistí Vaši viditelnost a bezpečnost. Zaregistruje-li například osvětlené protijedoucí vozidlo, přepne asistent adaptivních dálkových světel bez Vašeho přičinění na potkávací světla. Přitom se nemusíte vzdát maximálního rozsahu osvětlení: asistent nočního vidění Plus v příplatkové výbavě s infračerveným světlem zobrazí prostor osvětlení dálkovými světly v šedé škále na centrálním displeji.



Světlomety za příplatek v plném provedení LED.



Světlomety s integrovaným infračerveným modulem LED.



Koncová světla LED na zádi vozidla.



Koncová světla LED, aktivní brzdové světlo.

Sériová výbava.

Bi-xenonové světlomety a koncová světla LED, inovativní koncepce bezpečnosti PRE-SAFE® a asistenční systémy jako ATTENTION ASSIST jsou součástí sériové výbavy nového CLS. Stejně jako výbava interiéru s ušlechtilým dřevem, dekoračními doplňky ve sportovním provedení matná stříbrná a elektricky nastavitelná přední sedadla s čalouněním v provedení imitace kůže ARTICO/látka. Sériově se dodává rovněž automatická převodovka 7G-TRONIC. Sedm rychlostí zajišťuje požitek z jízdy prostřednictvím optimálních otáček motoru. Společně s funkcí ECO start-stop v CLS 350 BlueEFFICIENCY se převodovka 7G-TRONIC stará kromě jiného o nižší spotřebu. Vynikající zvuk zajišťuje systém Audio 20, zatímco klimatizace THERMATIC nabídne tu správnou teplotu za každého počasí. Spustí-li se déšť, sériově dodávaný dešťový senzor automaticky zapne stěrače.



Analogové hodiny.



Bi-xenonové světlomety s integrovanými diodami LED.



Volící páka DIRECT SELECT na volantu s řadičími pádly.



Tříramenný multifunkční sportovní volant v kůži Nappa.

Příplatkové vybavy.

Počínaje světly a konče koženým čalouněním je nové CLS vyladěno na Váš příjemný pocit. Dále zatraktivnit a individualizovat jej můžete pomocí četných příplatkových výbav. Na výběr máte například sadu jízdních asistentů Plus včetně DISTRONIC PLUS, adaptivního asistenta dálkových světel, asistenta nočního vidění PLUS nebo asistenta rychlostního omezení. PARKTRONIC včetně aktivního parkovacího asistenta za Vás dokáže převzít veškeré úkony spojené s parkováním. Aktivní ortopedická sedadla se i při dynamické jízdě postarají o Vaše uvolnění. Chcete-li nechat projevit sportovní talent svého CLS, máte na výběr mezi sadou sportovních výbav Exteriér a sadou AMG Sport. Sada exkluzivních výbav s nejkvalitnějšími materiály dodá interiéru Vašeho vozu elegantní vzhled.



U osvětlení interiéru si můžete zvolit jeden ze tří barevných tónů.



COMAND APS spojuje telefon, audio a navigační systém.



Tlačítko start-stop pro KEYLESS-GO.



Posuvné střešní okno s funkcí otevírání dálkovým ovládáním.



Asistent nočního vidění Plus Vám znázorní prostor, kam až dosahují dálková světla, jako obrázek na centrálním displeji.



Pomocí automatické klimatizace THERMOTRONIC lze regulovat teplotu ve třech individuálních zónách.



Aktivní ortopedická sedadla s komfortními hlavovými opěrkami NECK-PRO.

STANDARDNÍ LAKY

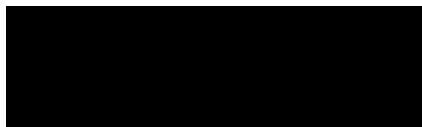

040 Černá



775 Stříbrná Iridium



047 designo alubeam titanium

METALICKÉ LAKY¹



197 Černá Obsidián



792 Stříbrná Palladium



057 designo červená Zirkon



497 Hnědá Cuprit



794 Běžová Perl



541 Červená Thulit

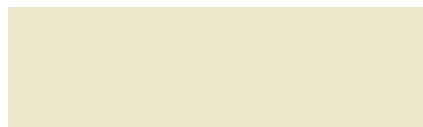

795 Šedá Manganit SHAPE, matný lak



755 Šedá Tenorit



963 Šedá Indium

¹ Příplatková výbava.

² Lze objednat pouze přes zakázku do výroby.

³ Kůže PASSION.

⁴ Kůže PASSION Exklusiv, pouze v kombinaci se sadou Exklusiv.

● doporučuje se ○ možné △ nedoporučuje se

ČERNÁ

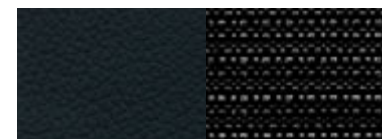

701 Imitace kůže ARTICO/látka



201|801³|501⁴ Kůže¹



○ H19 Topol světle hnědý, hedvábně matný



● 731 Kořenové dřevo hnědé, lesklé¹



● 736 Jasan černý, lesklý¹



● H21 Klavírní lak černý¹

BĚŽOVÁ MANDEL



205|805³|505⁴ Kůže¹



● H19 Topol světle hnědý, hedvábně matný



● 731 Kořenové dřevo hnědé, lesklé¹



△ 736 Jasan černý, lesklý¹



△ H21 Klavírní lak černý¹

ČERNÁ/LILEK

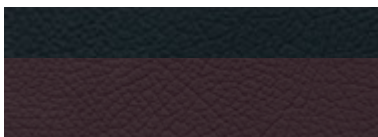

207|807³|507⁴ Kůže¹



△ H19 Topol světle hnědý, hedvábně matný



△ 731 Kořenové dřevo hnědé, lesklé¹



△ 736 Jasan černý, lesklý¹



● H21 Klavírní lak černý¹

ŠEDÁ ALPAKA



208|808³|508⁴ Kůže¹



△ H19 Topol světle hnědý, hedvábně matný



● 731 Kořenové dřevo hnědé, lesklé¹



● 736 Jasan černý, lesklý¹



● H21 Klavírní lak černý¹

ČERNÁ/PORCELÁN



215|815³|515⁴ Kůže¹



● H19 Topol světle hnědý, hedvábně matný



● 731 Kořenové dřevo hnědé, lesklé¹



● 736 Jasan černý, lesklý¹



● H21 Klavírní lak černý¹

Rozměry.

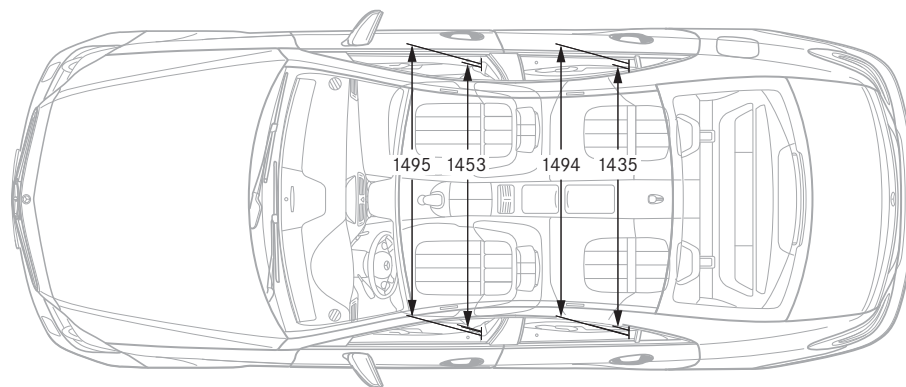
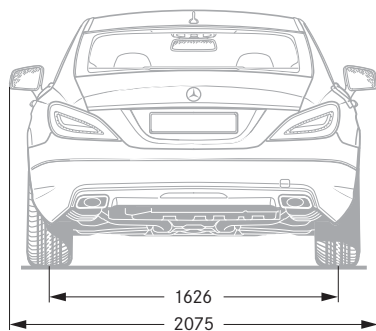
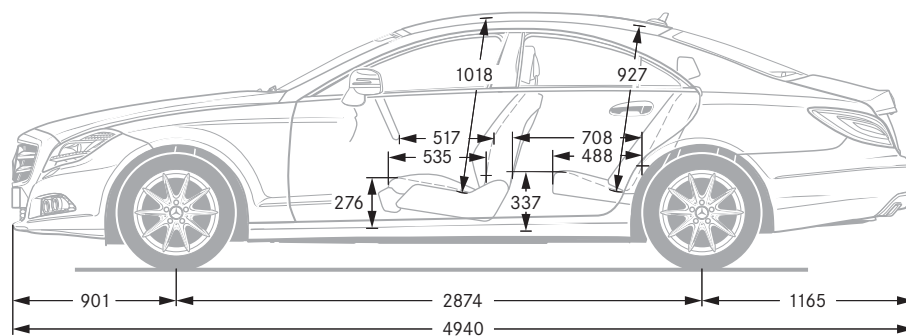
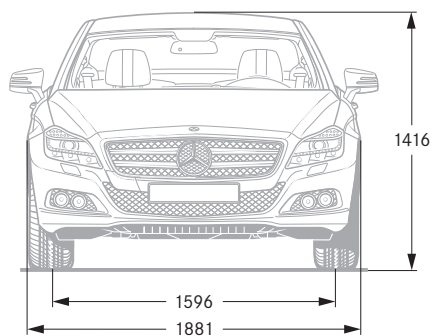

Všechny hodnoty jsou v milimetrech. Zobrazené míry jsou uváděny jako střední a platí pro nezátěžená vozidla v sériové výrobě.

Technické údaje.

	VZNĚTOVÉ MOTORY	ZÁŽEHOVÉ MOTORY
Počet válců/uspořádání	CLS 350 CDI BlueEFFICIENCY 6/V	CLS 350 BlueEFFICIENCY 6/V
Celkový zdvihový objem (cm ³)	2987	3498
Jmenovitý výkon ¹ (kW při 1/min)	195/3800	225/6500
Jmenovitý točivý moment ¹ (Nm při 1/min)	620/ 1600–2400	370/3500–5250
Zrychlení 0–100 km/h (s)	6,2	6,1
Maximální rychlost cca (km/h)	250 ²	250 ²
Velikost pneumatik přední/zadní náprava	245/45 R 17	245/45 R 17
Palivo	Nafta	Benzín
Spotřeba paliva ³ (l/100 km)	7,8	9,1–9,5
Ve městě	5,0–5,1	5,4–5,6
Mimo město	6,0–6,1	6,8–7,0
Celkem	159–160	159–164
Emise CO ₂ (g/km) ³ celkem	Euro 5	Euro 5
Emisní norma EU	59/8	59/8
Obsah nádrže (l)/z toho rezerva cca	520	520
Objem zavazadlového prostoru (l)	11,27	11,27
Průměr otáčení (m)	1815	1735
Pohotovostní hmotnost ⁴ (kg)	2300	2220
Přípustná celk. hmotnost v kg		

Hodnoty se vztahují na motory se sériovou automatickou převodovkou 7G-TRONIC.

¹ Údaje podle směrnice 80/1269/EHS v současně platném znění. ² Elektronicky regulováno. ³ Udávané hodnoty byly zjištěny na základě předepsaného postupu měření (Směrnice 80/1268/EHS v aktuálním znění). Údaje se nevztahují na jedno konkrétní vozidlo a nejsou součástí nabídky, nýbrž slouží pouze účelům srovnání jednotlivých typů vozidel. ⁴ Údaje podle směrnice 92/21/ES ve znění 95/48/ES (hmotnost ve stavu připravenosti k jízdě, palivová nádrž naplněná na 90 %, s řidičem 68 kg, a zavazadlem 7 kg) pro vozidla se sériovou výbavou. Příplatková výbava a příslušenství tuto hodnotu zpravidla zvyšují, čímž se odpovídajícím způsobem sniží užitečné zatížení.

Převzetí starého vozu. Kruh se uzavírá. Převzeme Vaši třídu CLS zpět po skončení její dlouhé životnosti k ekologické likvidaci podle směrnice EU o starých vozidlech¹ – ale do té doby je ještě hodně daleko.

¹ Platí v souladu s předpisy jednotlivých států pro vozidla nad 3,5 t celkové přípustné hmotnosti. Osobní vozy Mercedes-Benz splňují již několik let zákonem dané požadavky na konstrukci, umožňující recyklaci a následné zhodnocení. Pro převzetí starých vozidel je k dispozici síť sběren a demontážních závodů, které Váš vůz ekologicky zhodnotí. Možnosti zhodnocení vozidel a dílů jsou přitom neustále vyvíjeny a zlepšovány. Tím bude Třída CLS také v budoucnu včas splňovat zvýšené kvóty recyklování dané zákonem. Další informace získáte na internetových stránkách www.mercedes-benz.cz.

K údajům v tomto prospektu: Po redakční uzávěrce této publikace 13.8.2010 mohlo dojít ke změnám produktu. Výrobce si po dobu trvání dodávek vyhrazuje konstrukční nebo tvarové změny, odchylky barevnosti a změny obsahu dodávek, pokud budou tyto změny či odchylky únosné pro zákazníka s ohledem na zájmy prodejce. Pokud prodejce nebo výrobce používá k popisu objednávky či objednaného předmětu prodeje značky nebo číselné údaje, nevyplyvají z nich samotných žádná práva. Na vyobrazeních mohou být uvedeny také příplatkové vybavy a příslušenství, které nejsou součástí sériové dodávky. Barevné odchylky jsou podmíněny technikou tisku. Tento text je publikován mezinárodně. Výroky o zákonných, právních a daňových předpisech a důsledcích jsou však platné pouze pro Spolkovou republiku Německo, a to v okamžiku redakční uzávěrky. Ohledně předpisů platných v ostatních zemích a jejich důsledcích, jakož i o závazném aktuálním stavu se proto laskavě informujte u svého prodejce Mercedes-Benz. www.mercedes-benz.cz