



Třída CL.

Mercedes-Benz





Cesta je cíl:

Ukázat styl, dokázat um, rozeznat mimořádnost: Ve třídě CL se spojuje jasný design, nefalšovaná ruční práce a nejnovější technologie v nezapomenutelný celek. Seznamte se s automobilem, který je Vám rovnocenný a stejně náročný jako Vy.

Suverenita.

Harmonie ducha:

Ten, kdo chce s něčím pohnout, nesmí váhat. Ve třídě CL se proto spojují pouze ty nejušlechtlejší vlastnosti: důsledný styl, bezpodmínečná vůle k výkonu a progresivní technologie šetrné k životnímu prostředí. Impozantním výsledkem je snížení emisí CO₂ v modelu CL 500 BlueEFFICIENCY o 22 %. Luxus ne jako přehánění – nýbrž jako zdokonalení možného.

Odpovědnost.





HYBRID





Hra smyslů:

Výrazný vzhled třídy CL je příslibem, její charakter tento slib plní: vášně krocená elegancí. Z hladkých linií čišší síla, luxusní materiály svádějí smysly. A její dynamika každého dostane. Stačí jeden pohled.

Temperament.

Cestování v čase:

Třída CL myslí vždy na budoucnost. Neboť namísto toho, aby se soustředila pouze na tady a teď, myslí díky novým asistenčním systémům pro řidiče několik vteřin do budoucnosti – přesně těch několik rozhodujících vteřin. Inovace jako aktivní asistent pro jízdu v pruhu a asistent mrtvého úhlu (oba v příplatkové výbavě a nejprve v kombinaci s ESP®), mohou potom předcházet nebezpečným situacím.

Vynalézavý duch.





Původ zavazuje. Nová třída CL zosobňuje hrdý a vědomě neskromný nárok, zdokonalovat dokonce to nejlepší. Sebevědomě spojuje geny značky Mercedes-Benz s nezaměnitelnou exkluzivitou a vášní vozu kupé. Výsledek: jistý styl, rozvinutá řeč tvarů, zřetelně sportovnější a opticky širší. Její nový vzhled zaujme výrazně zmenšenými předními blatníky, vyšším, ostřeji sbíhavým víkem motoru, koncovkami výfuku integrovanými v náraznících jakož i třemi novými barvami exteriéru. Design podtrhuje provedení V12.

- Nový design mřížky chladiče a upravený čelní spoiler
- Výrazné světlometry
- Nově tvarovaná koncová světla s diodami LED
- Denní osvětlení LED
- Větší zpětná zrcátka v novém designu
- Nová kola z lehkého kovu
- Nové, ušlechtilé barvy exteriéru: Hnědá Peridot, Černá Magnetit a Modrá Cornetit

Podstata šarmu a elegance – v nové třídě CL je každému detailu věnována neomezená pozornost a pečlivost. Všechny dekorační doplňky mají nejen vybranou kvalitu, ale přispívají svojí strukturou a příběhem k intenzivnímu prožitku s třídou CL. Jemná kůže v interiéru vytváří exkluzivní atmosféru. Nadto lze zdůraznit vlastní individualitu pomocí sady osvětlení interiéru ve třech různých barvách osvětlení (příplatková výbava).

- Nový design volantu včetně řadicích pádel na volantu, na přání také volant v provedení dřevo-kůže
- Dekorační doplňky z vybraných druhů dřeva, např. lesklého kořenového dřeva v odstínu světlá hnědá
- Nové barevné kombinace interiéru: Šedá Alpaka/Šedá Bazalt a Lilek/Černá
- Vnější osvětlení ve třech barevných odstínech v příplatkové výbavě
- Specifický interiér V12, např. čalounění a vnitřní obložení stropu v designu pruhů V12, Logo V12 při zapnutí palubního počítače, velurové rohožky s emblémem V12.

Třída CL. Její excelence.

Sedíte za volantem. A doprovází Vás více než dvanáct inovací. Ne náhodou patří třída CL za superlativ mezi vozy kupé – najdeme u ní často průkopnické technologie, které byly použity vůbec poprvé. Několik příkladů: aktivní asistent mrtvého úhlu dokáže při neúmyslné změně jízdního pruhu prostřednictvím autonomního brzdění zabránit kolizi s jiným vozidlem v mrtvém úhlu za řidičem, nebo tuto kolizi zmírnit. Aktivní asistent pro jízdu v pruzích je díky dvoustupňovému systému schopen zabránit neúmyslné změně jízdního pruhu. Oba systémy jsou v nové třídě CL k dispozici nejprve v kombinaci s ESP® – systémem, který cíleným přibrzdováním jednotlivých kol pomáhá řidiči, a součástí rozsáhlé sady asistenčních systémů v příplatkové výbavě. Tato sada navíc obsahuje inteligentní tempomat DISTRONIC PLUS včetně brzdy PRE-SAFE® a BAS jakož i rozšířeného systému preventivní ochrany cestujících PRE-SAFE®.

- ATTENTION ASSIST
- Světelná sada LED s inteligentním světelným systémem a adaptivním asistentem dálkových světel
- Asistent pro rychlostní omezení (příplatková výbava)
- Asistent nočního vidění Plus, včetně rozpoznání chodců (příplatková výbava)
- PARKTRONIC včetně parkovacího asistenta
- Přímé řízení
- Active Body Control (ABC) se stabilizací bočního větru
- Torque Vectoring Brake

Opravdová vznešenost se projevuje i ve zodpovědnosti. Nová třída CL dokazuje svými motory, že síla nemusí být přítěží životního prostředí. Nové motory V8 v modelu CL 500 BlueEFFICIENCY a CL 63 AMG přesvědčí nižší spotřebou a nižšími emisemi – díky přímému vstřikování, dvojitému přeplňování jakož i progresivním technologiím BlueEFFICIENCY jakou je funkce start-stop.

- Účinnější a silnější motory V8 – více konkurence není zapotřebí
- Nový motor V8 lehké konstrukce s obsahem 4,7 l nebo 5,5 l
- Vyšší výkon, zřetelně účinnější točivý moment a lepší zrychlení při spotřebě paliva a emisích CO₂ nižších až o 22 % (CL 500 BlueEFFICIENCY)
- Všechny motory podle normy EU5

Asistenční systémy.

Nejbezpečnější jízda je taková, při níž se nic nestane. Proto se 13 asistenčních systémů ve třídě CL soustřeďuje především na maximální možnou prevenci dopravních nehod resp. zmírňování jejich následků. Skrytě dohlížejí na pří-

činy řady ohrožení jako je nepřehlednost při parkování, odstup, změna pruhu, rychlost, nadměrná únava a špatné světelné podmínky. S aktivním asistentem držení stopy a asistentem mrtvého úhlu (oba v příplatkové výbavě) je třída

CL vybavena dvěma technologiemi, které jemně, ale s jistotou dokáží zasáhnout v kritických situacích. K bezpečnější jízdě kromě toho přispívají mj. sada jízdních asistentů (příplatková výbava), adaptivní asistent dálkových světel a také ATTENTION ASSIST. Neboť díky všem těmto asistentům disponuje řidič nejen příslovečným sedmým smyslem.



Rozhled kolem při parkování a jízdě vzad – s kamerou pro couvání, dodávanou za příplatek.

Sériová výbava.

Třída CL přesvědčí luxusními detaily ve své sériové výbavě. V interiéru nadchne velkorysost a pečlivě zpracované materiály – počínaje kůží Nappa na volantu a konče dřevem dekoračních doplňků. Inteligentní uspořádání prostoru řidiče umožňuje neustále dokonalý přehled. Sada denního osvětlení LED a jejích 7 LED diod zajišťují nepřímé osvětlení. A zaručuje rovněž ideální viditelnost i za denního světla. Navíc disponuje třída CL v sériové výbavě technologiemi jako jsou adaptivní asistent dálkových světel, brzdový systém – Torque Vectoring Brake, ABC včetně stabilizace bočního větru, ATTENTION ASSIST a přímé řízení.



Multifunkční volant v kůži Nappa.



Bi-xenonové světlomety s inteligentním systémem světel a denní osvětlení LED v nárazníku.

Příplatkové vybavy.

Třída CL: ještě více komfortu s novými barvami a materiály. Přispívá k bezpečnosti řadou dalších asistenčních systémů jako inteligentním tempomatem s regulací odstupu DISTRONIC PLUS, asistentem rychlostního omezení, aktivním asistentem pro jízdu v pruzích, aktivním asistentem mrtvého úhlu nebo asistentem nočního vidění plus. Silný charakter podtrhují zajímavé detaily – od exkluzivního osvětlení interiéru přes sadu audio-video s funkcí SPLITVIEW až k sadě sportovních výbav AMG.



SPLITVIEW nabízí řidiči a spolujezdci na jediném obrazovce dva rozdílné programy zároveň.



Díky infračervenému světlu je asistent nočního vidění Plus schopen rozpoznat chodce až ve vzdálenosti 90 metrů.



Sada jízdních asistentů, mimo jiné s aktivním asistentem mrtvého úhlu, dokáže zajistit vyšší bezpečnost.



Osvětlení interiéru ve třech různých barevných odstínech.



Maximální komfort obsluhy při otevírání vozu a jeho startu díky KEYLESS-GO.



Sada sportovních výbav AMG spojuje dynamický vzhled s exkluzivitou příslušející jejímu postavení.

STANDARDNÍ LAKY

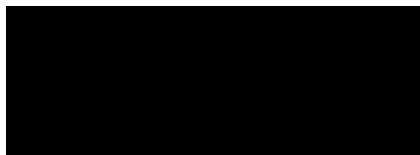

040 Černá



359 Modrá Tanzanit



792 Stříbrná Palladium

METALICKÉ LAKY¹

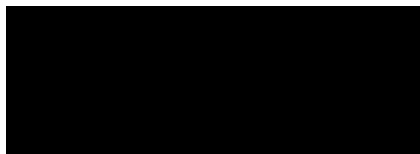

183 Černá Magnetit



474 Hnědá Peridot



228 Modrá Cornetit



197 Černá Obsidián



544 Červená Karneol

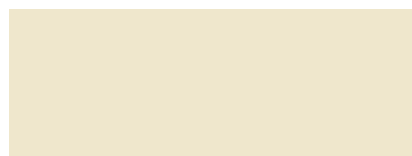

799 Bílá Diamant BRIGHT



300 Zelená Periklas



775 Stříbrná Iridium

METALICKÉ SPECIÁLNÍ LAKY¹



368 Šedá Flint

ČERNÁ/ČERNÁ

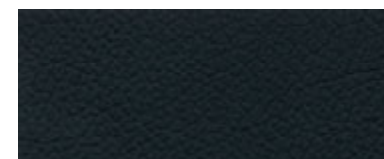

211 Kůže/811¹ Kůže PASSION/
521/531³ Kůže PASSION Exklusiv



H14 Kořenové dřevo lesklé, světlá hnědá



731 Kořenové dřevo lesklé, tmavá hnědá⁵



736 Dřevo jasan černý lesklý



H18 Dřevo topol hnědý lesklý⁶

¹ Příplatková výbava. ² Nedodává se pro CL 63 AMG. ³ Série pro V12. ⁴ Exkluzivně pro CL 600. ⁵ Série pro V8, za příplatek pro V12. ⁶ Exkluzivně pro V12.

BÉŽOVÁ KAŠMÍR/BÉŽOVÁ SAVANA

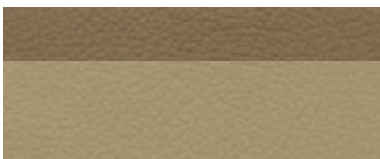

214 Kůže/814¹ Kůže PASSION/
524/534³ Kůže PASSION Exklusiv



H14 Kořenové dřevo lesklé, světlá hnědá



731 Kořenové dřevo lesklé, tmavá hnědá⁵



736 Dřevo jasan lesklé, černá



H18 Dřevo topol hnědý lesklý⁶

ŠEDÁ ALPAKA/ŠEDÁ BAZALT



218 Kůže/818¹ Kůže PASSION/
528/538³ Kůže PASSION Exklusiv



H14 Kořenové dřevo lesklé, světlá hnědá



731 Kořenové dřevo lesklé, tmavá hnědá⁵



736 Dřevo jasan lesklé, černá



H18 Dřevo topol hnědý lesklý⁶

BÉŽOVÁ SAHARA/ČERNÁ



265 Kůže/865^{1,2} Kůže PASSION/
565/575⁴ Kůže PASSION Exklusiv



H14 Kořenové dřevo lesklé, světlá hnědá



731 Kořenové dřevo lesklé, tmavá hnědá⁵



736 Dřevo jasan lesklé, černá



H18 Dřevo topol hnědý lesklý⁶

LILEK/ČERNÁ

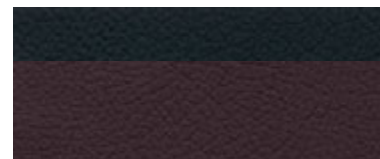

267 Kůže/867^{1,2} Kůže PASSION/
567/577⁴ Kůže PASSION Exklusiv



H14 Kořenové dřevo lesklé, světlá hnědá



731 Kořenové dřevo lesklé, tmavá hnědá⁵



736 Dřevo jasan lesklé, černá



H18 Dřevo topol hnědý lesklý⁶

Rozměry.

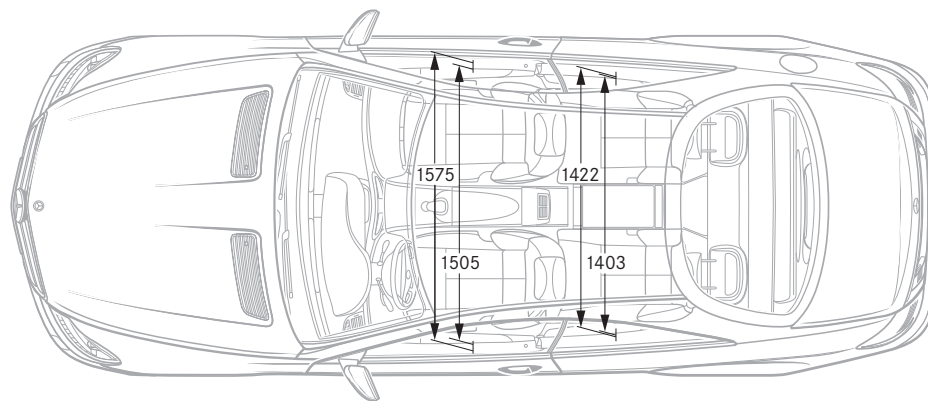
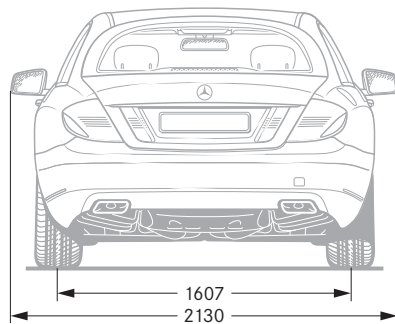
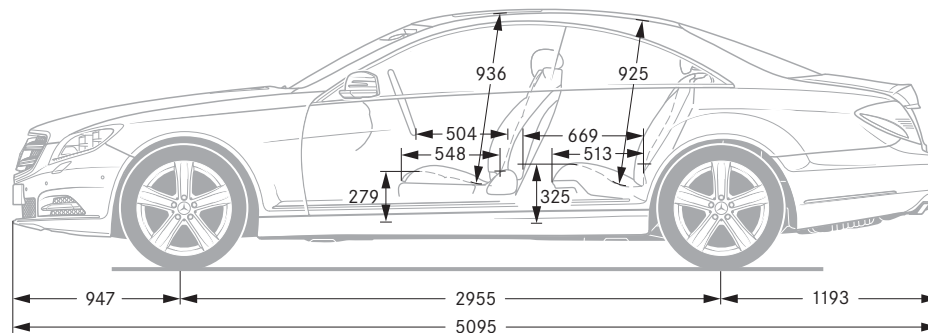
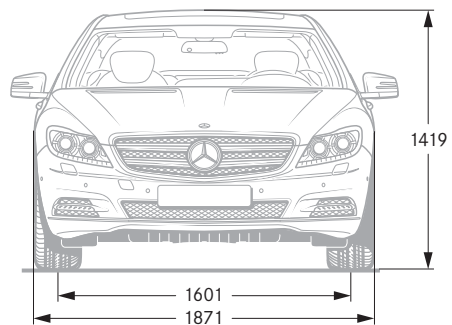

Všechny hodnoty jsou v mm. Zobrazené míry jsou uváděny jako střední a platí pro nezátížená vozidla v sériové výbavě.

Technické údaje.

ZÁŽEHOVÉ MOTORY	CL 500 BlueEFFICIENCY	CL 500 4MATIC BlueEFFICIENCY	CL 600	CL 63 AMG	CL 65 AMG
Počet válců/uspořádání	8/V	8/V	12/V	8/V	12/V
Celkový zdvihový objem (cm ³)	4663	4663	5513	5461	5980
Jmenovitý výkon ¹ (kW při 1/min)	320/5250	320/5250	380/5000	400/5500	463/4600–5300
Jmenovitý točivý moment ¹ (Nm při 1/min)	700/1800–3500	700/1800–3500	830/1800–3500	800/2000–4500	1000/2300–4300
Zrychlení 0–100 km/h (s)	4,9	4,9	4,6	4,6	4,4
Maximální rychlost cca (km/h)	250 ²	250 ²	250 ²	250 ²	250 ²
Spotřeba paliva ³ (l/100 km)					
Ve městě	13,5–13,9	13,9–14,0	21,1–21,2	14,4–14,4	21,8–21,8
Mimo město	7,2–7,6	7,6–7,9	9,6–9,9	8,2–8,2	9,9–9,9
Celkem	9,5–9,9	9,9–10,1	13,8–14,4	10,5–10,5	14,3–14,3
Emise CO ₂ (g/km) ³ celkem	224–232	237–242	322–328	244–244	334–334
Objem zavazadlového postoru max. (l)	490	490	490	490	490
Pohotovostní hmotnost ⁴ (kg)	2070	2120	2185	2135	2245
Přípustná celk. hmotnost v kg	2585	2555	2620	2585	2645
Emisní norma EU	EU5	EU5	EU5	EU5	EU5

¹ Údaje podle směrnice 80/1269/EHS v současně platném znění. ² Elektronicky regulováno. ³ Udávané hodnoty byly zjištěny na základě předepsaného postupu měření (Směrnice 80/1268/ES v aktuálním znění). Údaje se nevztahují na jedno konkrétní vozidlo a nejsou součástí nabídky, nýbrž slouží pouze účelům srovnání jednotlivých typů vozidel. ⁴ Údaje podle směrnice 92/21/ES ve znění 95/48/ES (hmotnost ve stavu připravenosti k jízdě, palivová nádrž naplněná na 90 %, s řidičem 68 kg, a zavazadlem 7 kg) pro vozidla se sériovou výbavou. Příplatková výbava a příslušenství tuto hodnotu zpravidla zvyšují, čímž se odpovídajícím způsobem snižuje užitečné zatížení. Další technické údaje najdete na adrese www.mercedes-benz.cz

Převzetí starého vozu. Kruh se uzavírá. Převezmeme Vaši třídu CL zpět po skončení její dlouhé životnosti k ekologické likvidaci podle směrnice EU o starých vozidlech¹ – ale do té doby je ještě hodně daleko.

¹ Platí v souladu s předpisy jednotlivých států pro vozidla nad 3,5 t celkové přípustné hmotnosti. Vozidla Mercedes-Benz splňují již několik let zákonem dané požadavky na konstrukci, umožňující recyklaci a následné zhodnocení. Pro převzetí starých vozidel je k dispozici síť sběren a demontážních závodů, které Váš vůz ekologicky zhodnotí. Možnosti zhodnocení vozidel a dílů jsou přitom neustále vyvíjeny a zlepšovány. Tím bude Třída CL také v budoucnu včas splňovat zvýšené kvóty recyklování dané zákonem. Další informace obdržíte na adrese www.mercedes-benz.cz.

K údajům v tomto prospektu: Po redakční uzávěrce této publikace 4.3.2010 mohlo dojít ke změnám produktu. Výrobce si po dobu trvání dodávek vyhrazuje konstrukční nebo tvarové změny, odchylky barevnosti a změny obsahu dodávek, pokud budou tyto změny či odchylky únosné pro zákazníka s ohledem na zájmy prodejce. Pokud prodejce nebo výrobce používá k popisu objednávky či objednaného předmětu prodeje značky nebo číselné údaje, nevyplývají z nich samotných žádná práva. Na vyobrazeních mohou být uvedeny také příplatkové výbavy a příslušenství, které nejsou součástí sériové dodávky. Barevné odchylky jsou podmíněny technikou tisku. Tento text je publikován mezinárodně. Ohledně předpisů platných v ostatních zemích a jejich důsledcích, jakož i o závazném aktuálním stavu se proto laskavě informujte u svého prodejce Mercedes-Benz. www.mercedes-benz.cz