



Kdo říká, že vážnost života
nemůže být zábavná?

Když do páru přibude třetí, budete s tímto členem rodiny od začátku připraveni na všechno: Nová třída B zajišťuje bezpečnost, protože umí rozpoznat, jaká překvapení na Vás silnice chystá na příštích metrech. Na velkém prostoru vytváří vzorný pořádek. A přitahuje pozornost: sebevědomý výraz s nejmodernějšími světlometry, strhující boční linie, vysoce kvalitní materiály. Jedete-li v nové třídě B, může přijít cokoliv - třeba i objížďka.





Před Vámi silnice, za Vámi boj o nadvládu na zadní řadě sedadel. Když jeden pár očí nestačí, má nová třída B vždy další po ruce: COLLISION PREVENTION ASSIST dodávaný ve standardní výbavě se dívá dopředu, když se Vy přece jen odvážíte podívat dozadu, a může tak pomoci včas rozpoznat nebezpečí. Dalších až deset asistenčních systémů navíc zajišťuje, aby nová třída B představovala pro Vaši rodinu mimořádně bezpečné útočiště. Vždyť člověk nemůže mít oči všude.

Ať se podívám kamkoliv,
pořád se dívám rovně.





Sedadla pro pět osob.
Místo pro celou rodinu.

Zvenčí má takové rozměry, že s ní zaparkujete téměř kdekoliv, zevnitř je to Váš druhý domov: Nová třída B ukrývá úložný prostor, který s objemem 486 litrů pojme vše od dětského kočárku až po víkendový nákup a který lze díky systému EASY-VARIO-PLUS dodávanému v příplatkové výbavě ještě rozšířit. Chytře řešené úložné prostory dávají každé drobnosti své místo. A tam, kde se dnes vrtí krátké nohy, se zítra vejde i větší dítě.





V nové třídě B máte při každé jízdě vítaného průvodce: Váš styl. Čtyři vysoce kvalitní sady výbav a další možnosti příplatkové výbavy dávají každé osobnosti jedinečný prostor pro vlastní provedení. Metalické povrchy v ušlechtilém stříbrném chromu vyzařují sebejistotu, láska k detailu vytváří příjemnou atmosféru, tmavé deternální sklo na zadním okně a bočních oknech dává zvědavým pohledům jasně najevo, že sem nepatří. Nová třída B je nejkrásnějším příkladem toho, že dobrý vkus má přinejmenším tolik stránek jako Vy.

Nastupte a odložte si – Nákupy, kabát, každodennost. Při kompaktních vnějších rozměrech nabízí třída B prostor, kde najdete místo pro vše potřebné. Její interiér je přitom tak variabilní, jak překvapivý může být život: Opěrky zadních sedadel lze jednoduše rozdělit v poměru 60 ku 40, v příplatkové výbavě lze navíc nastavit dno úložného prostoru. Ještě pohodlnější cestování můžete mít se systémem EASY-VARIO-PLUS dodávaným v příplatkové výbavě, včetně sady úložného prostoru: sklopná opěrka sedadla pro spolujezdce, zadní sedadla s podélným a výškovým nastavením a sklopná loketní opěrka s dvojitým držákem nápojů v zadní části vozu vytvoří prostor, když je ho právě třeba. Díky automatické klimatizaci THERMATIC si v každé situaci zachováte chladnou hlavu. A aktivní parkovací asistent s měřením místa pro parkování dodávaný v příplatkové výbavě Vám maximálně zpříjemní i poslední část Vaší cesty.

- Audio 20 CD s Bluetooth®, USB a ovladačem COMAND (standardní výbava)
- Becker® MAP PILOT nebo COMAND Online (příplatková výbava)
- THERMOTRONIC (příplatková výbava)
- Zpětná kamera (příplatková výbava)
- Sada osvětlení včetně osvětlení interiéru (příplatková výbava)
- Sedmistupňová automatická převodovka s dvojitou spojkou 7G-DCT¹ s řadicími pákami pod volantem (příplatková výbava)
- Asistent omezení rychlosti jako součást COMAND Online (příplatková výbava)
- Sada komfortních sedadel (příplatková výbava)
- Elektronické nastavení sedadel, sedadlo řidiče a spolujezdce s pamětí (příplatková výbava)
- Parkovací brzda s elektronickým ovládním

Čistota životního prostředí dalších generací je pro nás zavazující. S funkcí ECO start-stop dodávanou ve standardní výbavě šetříte nejen palivo, ale i životní prostředí a vyhýbáte se zbytečným emisím. Kombinace přímého vstřikování s turbo plněním a piezo-injektory pro zážehový motor, resp. injektory s magnetickými ventily pro vznětové motory zajišťuje efektivní využití každé kapky. A nakolik je nová třída B potěšením při každém ujetém metru, natolik jsme k ní přísní: Všechny motory splňují samozřejmě požadavky emisní normy Euro 5. Také její recyklační kvóta 85 % je ukázková, její opětovné zhodnocení je dokonce 95 %. Každá jízda tak představuje setkání s budoucností.

- Funkce ECO start-stop dodávaná ve standardní výbavě pro všechny modely
- Inteligentní management energie/alternátoru
- Úsporné vedlejší agregáty
- Kompresor klimatizace aktivní pouze v případě potřeby
- Pneumatiky s optimalizovaným valivým odporem

Třída B. Pro vše, co je před námi.

Konečně třída, v níž je výslovně vyžadováno, abyste zůstali sedět. Nová třída B s rovnou mřížkou a dominantní hvězdou působí široce a dynamicky, což je umocněno sportovně tvarovanými předními nárazníky. Díky pestré nabídce výbav, jako jsou sada chromových doplňků, sportovní sada, sada Exklusiv, sada Night a dalším sady budete mít bohatě na výběr. Počínaje osvětlením interiéru v příplatkové výbavě přes přístrojovou desku s potahem ARTICO a dřevěnými dekoračními doplňky dodávanou v příplatkové výbavě až po panoramatické posuvné střešní okno dodávané rovněž v příplatkové výbavě. Přitom nová třída B zůstává věrná jednomu principu: dobrému vkusu. Škoda, že každá cesta jednou skončí a Vy musíte vystoupit.

- Dynamické linie v exteriéru, podtržené výrazně tvarovanými bočnicemi a markantní střechou
- Pohodlný a kvalitně propracovaný interiér
- Sada chromových výbav s lesklými dekoračními doplňky v chromu v exteriéru a ve stříbrném chromu v interiéru (příplatková výbava)
- Sportovní sada (příplatková výbava vycházející ze sady chromových doplňků), včetně čalounění ARTICO, perforovaného volantu v kůži, černého obložení stropu (na přání bez příplatku), sportovních pedálů z leštěné ušlechtilé oceli s protiskluzovou úpravou, děrovanými brzdovými kotouči vpředu, sportovním podvozkem se selektivním tlumicím systémem (na přání bez příplatku)
- Night-Paket, včetně kol z lehkých slitin v dvoubarevném provedení, s pneumatikami 225/40 R 18 a tmavým determálním sklem na zadním okně a bočních oknech (příplatková výbava vycházející ze sportovní sady; jen v kombinaci s Bi-xenonovými světlomety)
- Sada Exklusiv, včetně koženého čalounění sedadel, přístrojové desky s potahem ARTICO ozdobené kontrastními ozdobnými švy, středové části dveří v provedení ARTICO a dekorační doplňky v provedení kořenové dřevo matná hnědá (příplatková výbava, jen v kombinaci se sadou chromových doplňků, sadou sportovních výbav nebo sadou Night)

Máte před sebou ještě dlouhou cestu? My Vám pomůžeme, abyste dojeli bezpečně.

Nová třída B chrání Vás a Vaši rodinu za pomoci až deseti asistenčních systémů. Jako první vozidlo své třídy obsahuje navíc ve standardní výbavě asistent COLLISION PREVENTION ASSIST. Tento systém sleduje silnici před Vámi a varuje Vás opticky, resp. akusticky, pokud se vpředu jedoucí objekt přibližuje neobvykle rychle. Lze tak předejít nárazům zezadu. Funkce asistenta parametrického řízení dodávaná ve standardní výbavě pomáhá při stabilizaci vozu, Torque Vectoring Brake – cílené rozdělení hnací síly na přední kola – pomáhá zejména při jízdě v zatáčce, aby žádné kolo neztratilo kontakt s vozovkou. Inteligentní systém osvětlení Intelligent Light System dodávaný v příplatkové výbavě včetně asistenta adaptivních dálkových světel pomáhá, abyste v rozhodujících okamžicích viděli a byli viděni. To vše jsou inovace, které znamenají kvantový skok na cestě k mobilitě bez nehod.

- COLLISION PREVENTION ASSIST poprvé v tomto segmentu ve standardní výbavě
- ATTENTION ASSIST s multifunkčním volantem ve standardní výbavě
- ADAPTIVE BRAKE, včetně funkce HOLD (standardní výbava u 7G-DCT¹)
- Sportovní podvozek (příplatková výbava) se selektivním tlumicím systémem
- Indikace úniku tlaku v pneumatikách ve standardní výbavě
- Sada jízdních asistentů dodávaná v příplatkové výbavě, včetně asistenta pro jízdu v pruhu a asistenta mrtvého úhlu, tempomat s funkcí dodržování odstupu DISTRONIC PLUS s BAS PLUS
- Inteligentní systém osvětlení Intelligent Light System, včetně asistenta adaptivních dálkových světel s denním osvětlením LED a koncovým světlem LED (příplatková výbava)
- Systém PRE-SAFE® (příplatková výbava)
- Airbagy řidiče a spolujezdce, pánevní airbagy a boční airbagy vpředu, kolenní airbag řidiče a okenní airbagy ve standardní výbavě, boční airbagy vzadu v příplatkové výbavě

¹ Předběžně k dodání od 1. čtvrtletí 2012.

COLLISION PREVENTION ASSIST.

Nová třída B je prvním vozidlem ve své kategorii, v němž je ve standardní výbavě využit systém varování před kolizí s pomocí radaru. COLLISION PREVENTION ASSIST dokáže rozpoznat příliš malé vzdálenosti mezi Vaším vozidlem a objekty před ním. Pokud systém zaregistruje hrozící kolizi, je řidič opticky a akusticky varován.

Když řidič začne brzdit, dokáže adaptivní brzdový asistent systému COLLISION PREVENTION ASSIST zvýšit v případě potřeby brzdovou sílu, aby využil zcela brzdovou dráhu a zabránil pokud možno hrozící kolizi.

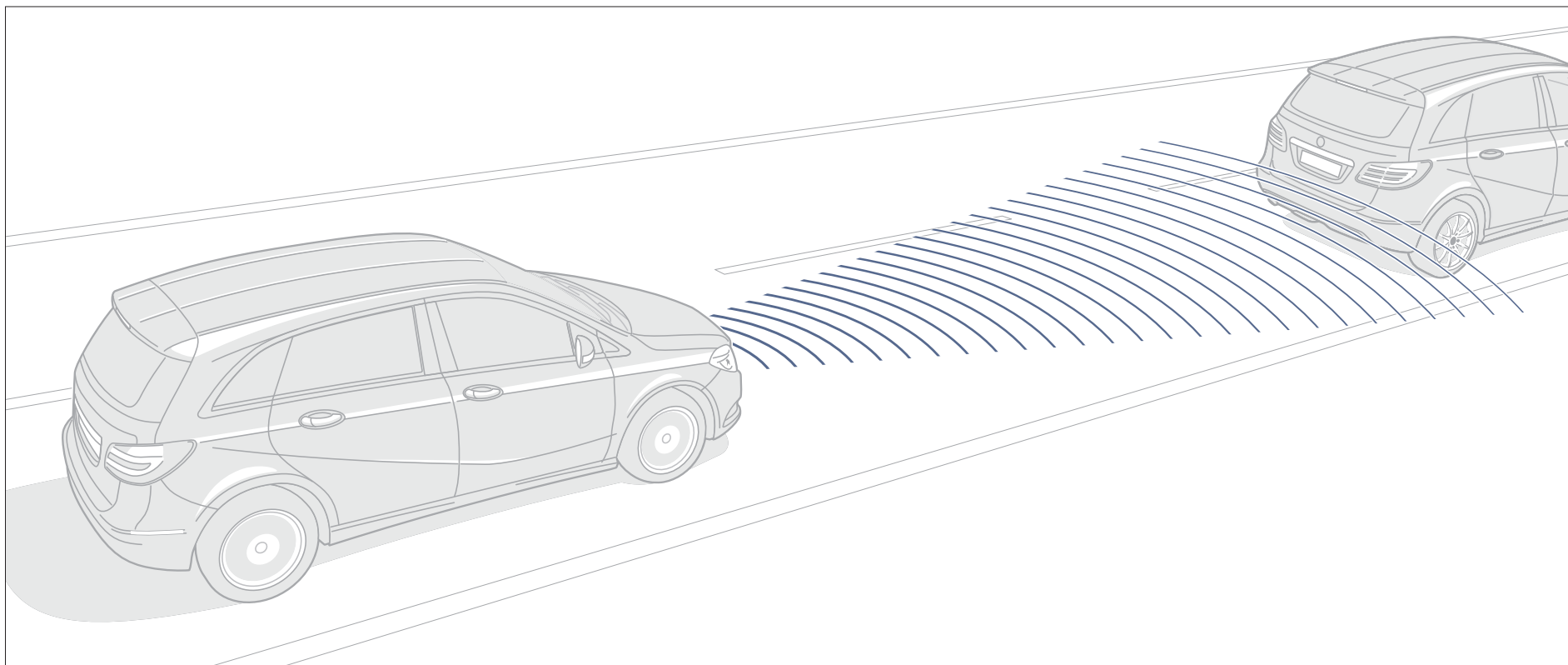

Včasná reakce řidiče může značně přispět k eliminování, resp. zmírnění nárazů zezadu. COLLISION PREVENTION ASSIST se statickým a dynamickým varováním o odstupu a adaptivním brzdovým zásahem může opticky a akusticky varovat před nebezpečím nárazu a připravit brzdový systém na bezprostředně následující brzdění.

Standardní výbava.

Luxus pro každý den. Nová třída B je velkoryse pojata, kvalitně vybavena a přesvědčí každého svou vysokou funkčností i tím, že je vhodná také pro všední den. Standardní výbava obsahuje mimo jiné funkci ECO start-stop, multifunkční volant s 12 tlačítky, Audio 20 CD, včetně Bluetooth® a USB, jakož i intuitivní ovladač.



Mřížka chladiče se třemi lamelami a velkou hvězdou Mercedes, jakož i markantní halogenové světlometry v reflexní úpravě podtrhují působivý dojem nové třídy B.¹

Sada chromových doplňků.

Individuální řešení, které září. Obložení mřížky chladiče ve stříbrné Brillant, boční chromové dekorační doplňky, denní osvětlení s chromovanými prstenci a clona koncovky výfuku v ušlechtilé oceli se blyští při pohledu zvenčí. Uvnitř okouzlují detaily s metalickým povrchem ve stříbrném chromu.



Sada chromových doplňků okouzluje zvenčí početnými lesklými chromovými prvky a působí tak ušlechtilým dojmem.³



Moderní interiér z kvalitních materiálů působí jednotně v černé barvě s potahy sedadel v látce Venlo, v kombinaci s dekoračními prvky s jemným síťováním.²



Dekorační doplňky v ušlechtilém stříbrném chromu se sladěnou optikou a sedadla s látkou Venlo černá, na přání čalounění látka Domburg nebo ARTICO.⁴

¹ Na vyobrazení jsou příplatkové vybavy metalický lak, kola z lehkých slitin s 10 loukotěmi a mlhovky.

² Na vyobrazení je příplatková vybava online multimediální systém COMAND.

³ Na vyobrazení jsou příplatkové vybavy metalický lak, kola z lehkých slitin se 7 dvojitými loukotěmi a Bi-xenonové světlometry.

⁴ Na vyobrazení jsou příplatkové vybavy COMAND online multimediální systém a automatická klimatizace THERMOTRONIC.

Sada Sport.

Chladná krása a impozantní výbava – s obložením chladiče v designu dvou lamel stříbrná Brillant a chromovými doplňky, jakož i sportovním podvozkem s přímým řízením a koly z lehkých slitin. Uvnitř se sportovní charakter projevuje sportovními pedály z leštěné ušlechtilé oceli s protiskluzovou úpravou a stříbrnými dekoračními doplňky ve tvaru pláštíví.



Snižovaný sportovní podvozek, kola z lehkých slitin v designu 5 loukotí s pneumatikami 225/45 R 17, jakož i děrované brzdové kotouče projevují agilitu a nabízejí radost z jízdy, ještě než se vydáte na cestu.¹



Čalounění sedadel ve standardní výbavě v kombinaci ARTICO Den Helder v barvě černá nebo šedá Krystal, v příplatkové výbavě také kompletně ARTICO v barvě černá, šedá Krystal nebo béžová Sahara.²

¹Na vyobrazení je příplatková výbava Bi-xenonové světlomety.

Sada Exklusiv.

I oči řídí. Kvalitní kůže na sedadlech, přístrojová deska potažená imitací kůže ARTICO, ozdobená dekoračními švy v kombinaci s dekoračními doplňky v jemně matném hnědém kořenovém dřevě. Přední sedadla jsou navíc vyhřívána a vybavená bederní opěrou s nastavením ve čtyřech směrech.



Klasický hodnotný interiér s koženým čalouněním v barvě černá Láva, šedá Krystal nebo hnědá Lískový ořech, barevně sladěnou přístrojovou deskou a středovými částmi dveří v provedení ARTICO.²



Sada vychází ze sady chromových doplňků, sady sportovních výbav a sady Night a obsahuje navíc vysoce kvalitní kožený potah volantu a řadící páky.²

²Na vyobrazení je příplatková výbava online multimediální systém COMAND, automatická klimatizace THERMOTRONIC a automatizovaná převodovka s dvojitou spojkou 7G-DCT (k dodání předběžně od 1. čtvrtletí 2012).

Sada Night.

Suverénní dojem v každé situaci. Obložení mřížky chladiče v designu dvou černých vysoce lesklých lamel s chromovými doplňky, koly z lehkých slitin v dvoubarevném provedení s pneumatikami 225/40 R 18, Bi-xenonovými světlomety a sportovním podvozkom pro přímý kontakt s vozovkou. Tmavé determální sklo na zadním okně a

bočních oknech zamezí zvědavým pohledům. Interiér obsahuje řadu detailů: sedadla s čalouněním ARTICO, stříbrné dekorační doplňky ve tvaru včelích pláství, černý vysoce lesklý otočný spínač světel s chromovým prstencem a černé obložení stropu.



Kola z lehkých slitin v designu 5 dvouokotí v dvoubarevném provedení ve standardní výbavě.³



Přístrojová deska se prezentuje ve stříbrném designu ve tvaru včelích pláství a v příplatkové výbavě může být obohacena o dekorační doplňky v lesklém černém dřevu jasan nebo v matném kořenovém dřevu.⁴



Bi-xenonové světlomety, které jsou součástí sady Night, lze rozšířit přidáním inteligentního systému osvětlení Intelligent Light System (přípl. výb.), jehož adaptivní světlomety se automaticky přizpůsobí dané jízdě situaci.³

³Na vyobrazení je příplatková výbava Bi-xenonové světlomety.



Čalounění ARTICO Den Helder je k dispozici v provedení černá a šedá Krystal. Potahy sedadel ARTICO (příplatková výbava) a kůže jsou k dispozici vždy ve třech barvách.⁴

⁴Na vyobrazení jsou příplatkové vybavy online multimediální systém COMAND a automatická klimatizace THERMOTRONIC.

STANDARDNÍ LAKY



589 Červená Jupiter



650 Bílá Cirrus

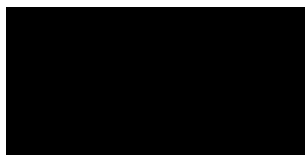

696 Noční černá

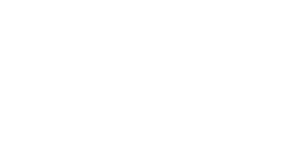

METALICKÉ LAKY¹

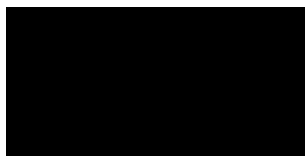

191 Kosmická černá



240 Modrá Lotos

METALICKÉ LAKY¹



761 Polární stříbrná



787 Šedá Mountain



893 Šedá Monolit



894 Modrá Universum



895 Běžová Canyon

¹ Příplatková výbava.
² Imitace kůže.

STANDARDNÍ VÝBAVA



Látka Venlo



Látka Domburg¹



ARTICO^{1, 2}



H88 Jemné síťování



H03 Kořenové dřevo, hedvábně matná hnědá¹



736 Dřevo jasan černá lesklá¹



001 Černá



011 Černá



018 Šedá Krystal



101 Černá

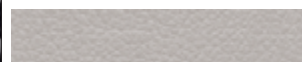

108 Šedá Krystal



105 Běžová Sahara

SADA CHROMOVÝCH DOPLŇKŮ



Látka Venlo



Látka Domburg¹

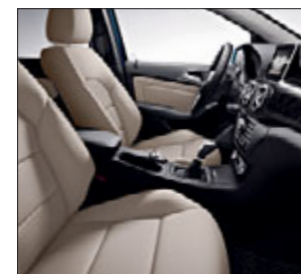

ARTICO^{1, 2}



H88 Jemné síťování



H03 Kořenové dřevo, hedvábně matná hnědá¹



736 Dřevo jasan černá lesklá¹



001 Černá



011 Černá



018 Šedá Krystal



101 Černá

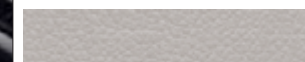

108 Šedá Krystal



105 Běžová Sahara

SADA SPORTOVNÍCH VÝBAV



601 Černá



608 Šedá Krystal

ARTICO²/látka Den Helder



101 Černá

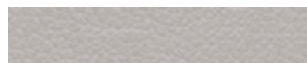

108 Šedá Krystal

ARTICO^{1,2}



105 Běžová Sahara



201 Láva Černá



208 Šedá Krystal

Kůže¹



204 Hnědá Lískový ořech



H89 Design včelích pláství



H03 Kořenové dřevo, hedvábně matná hnědá¹



736 Dřevo jasan černá lesklá¹

SADA EXKLUSIV



201 Láva Černá

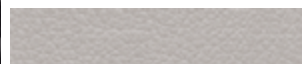

208 Šedá Krystal

Kůže



204 Hnědá Lískový ořech



ARTICO^{1,2}



Kůže¹



H89 Design včelích pláství



H03 Kořenové dřevo, hedvábně matná hnědá¹



736 Dřevo jasan černá lesklá¹

SADA NIGHT

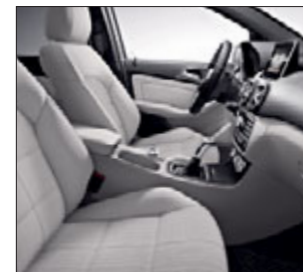

601 Černá



608 Šedá Krystal

ARTICO²/látka Den Helder



101 Černá

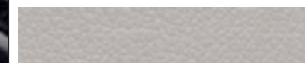

108 Šedá Krystal

ARTICO^{1,2}



105 Běžová Sahara



201 Láva Černá



208 Šedá Krystal

Kůže¹



204 Hnědá Lískový ořech



H89 Design včelích pláství



H03 Kořenové dřevo, hedvábně matná hnědá¹



736 Dřevo jasan černá lesklá¹

Rozměry.

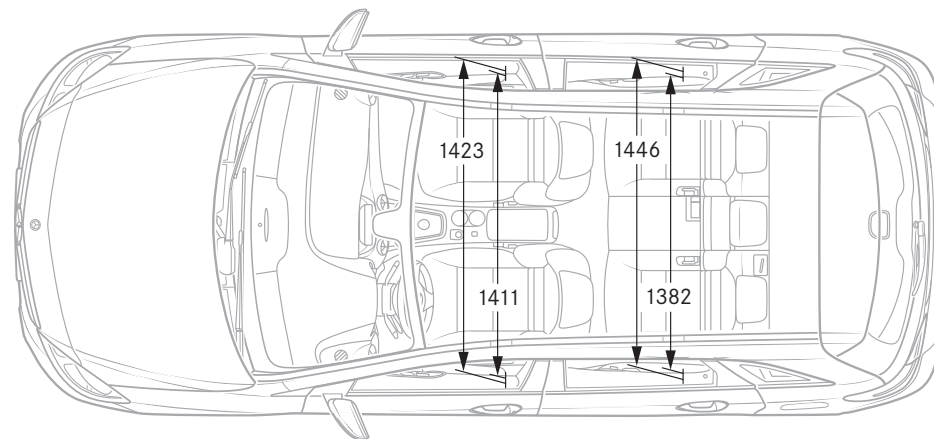
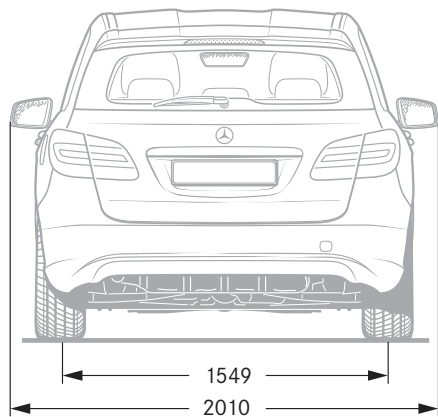
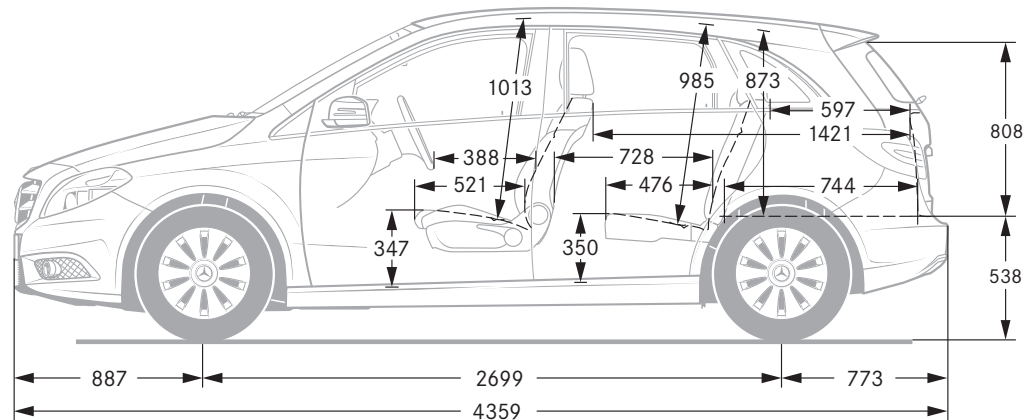
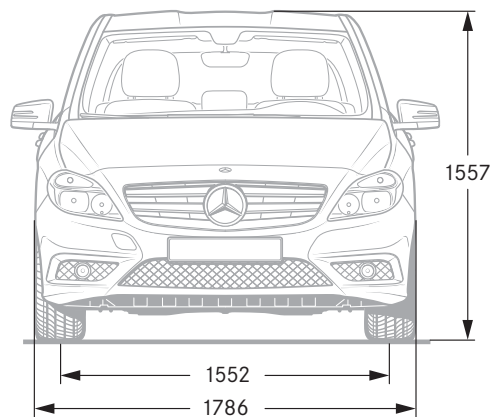

Všechny hodnoty jsou v milimetrech. Zobrazené míry jsou uváděny jako střední a platí pro nezátížená vozidla ve standardní výbavě.

Technické údaje.

	VZNĚTOVÉ MOTORY		ZÁŽEHOVÉ MOTORY	
	B 180 CDI BlueEFFICIENCY	B 200 CDI BlueEFFICIENCY	B 180 BlueEFFICIENCY	B 200 BlueEFFICIENCY
Počet válců/uspořádání	R4	R4	R4	R4
Celkový zdvihový objem (cm ³)	1796	1796	1595	1595
Jmenovitý výkon ¹ (kW při ot/min)	80/3200-4600	100/3600-4400	90/5000	115/5300
Jmenovitý točivý moment ¹ (Nm při ot/min)	250/1400-2800	300/1600-3000	200/1250-4000	250/1250-4000
Zrychlení 0-100 km/h (s) (7G-DCT)	10,9 (10,7)	9,5 (9,3)	10,4 (10,2)	8,6 (8,4)
Maximální rychlost cca (km/h)	190	210	190	220
Rozměry pneumatik přední náprava	195/65 R 15	205/55 R 16	195/65 R 15	205/55 R 16
Rozměry pneumatik zadní náprava	195/65 R 15	205/55 R 16	195/65 R 15	205/55 R 16
Palivo	Nafta	Nafta	Benzín	Benzín
Spotřeba paliva ² (l/100 km)				
Ve městě (7G-DCT)	5,6-5,4 (5,5-5,3)	5,6-5,4 (5,5-5,3)	8,3-8,0 (8,3-7,9)	8,3-8,0 (8,3-7,9)
Mimo město (7G-DCT)	4,1-3,8 (4,2-3,9)	4,1-3,8 (4,2-3,9)	5,0-4,7 (5,0-4,7)	5,0-4,7 (5,0-4,7)
Celkem (7G-DCT)	4,6-4,4 (4,7-4,4)	4,6-4,4 (4,7-4,4)	6,2-5,9 (6,2-5,9)	6,2-5,9 (6,2-5,9)
Emise CO ₂ (g/km) ² celkem (7G-DCT)	121-114 (122-115)	121-115 (122-116)	144-137 (145-137)	144-138 (145-138)
Emisní třída	Euro 5	Euro 5	Euro 5	Euro 5
Obsah nádrže (l)/z toho rezerva cca	50/6,0	50/6,0	50/6,0	50/6,0
Objem úložného prostoru (l)	486-1545	486-1545	486-1545	486-1545
Průměr otáčení (m)	11,0	11,0	11,0	11,0
Pohotovostní hmotnost ³ (kg) (7G-DCT)	1475 (1505)	1475 (1505)	1395 (1425)	1395 (1425)
Celková přípustná hmotnost (kg) (7G-DCT)	2030 (2025)	2030 (2025)	1960 (1950)	1960 (1950)

Hodnoty v závorkách platí pro motory v kombinaci se sedmistupňovou převodovkou s dvojitou spojkou 7G-DCT v příplatkové výbavě, k dodání předběžně od 1. čtvrtletí 2012.

¹ Údaje podle Směrnice 80/1269/EHS v současně platném znění. ² Udávané hodnoty byly zjištěny na základě předepsaného postupu měření (Směrnice 80/1268/EHS v aktuálním znění). Údaje se nevztahují na jedno konkrétní vozidlo a nejsou součástí nabídky, nýbrž slouží pouze účelům srovnání jednotlivých typů vozidel. ³ Údaje podle Směrnice 92/21/ES ve znění 95/48/ES (hmotnost ve stavu připravenosti k jízdě, palivová nádrž naplněná na 90 %, s řidičem 68 kg, a zavazadlem 7 kg) pro vozidla se standardní výbavou. Příplatková výbava a příslušenství tuto hodnotu zpravidla zvyšují, čímž se odpovídajícím způsobem sníží užitečné zatížení.