



VITO 115CDI KB *SPORT*

(Všechny ceny jsou uvedeny v Kč a bez DPH)

Cena základního modelu	VITO 115CDI/K KB SPORT	635 000,-
-------------------------------	-------------------------------	------------------

Základní technická specifikace vozu		
Motor (MP3)	Označení motoru	115CDI
	Typ	Vznětový
	Počet válců	4
	Vrtání x zdvih (mm)	88/88.3
	Zdvihový objem (cm ³)	2148
	Maximální výkon (kW/k) při 3800min ⁻¹	110/150
	Maximální moment (Nm) při 1800-2400min ⁻¹	330
	Palivo	Nafta
Pohon 4x2		Zadní náprava
Převodovka		Mechanická 6stupňová převodovka (GD1)
Stálý převod		i = 3,273 - Pro tažné zařízení do 1,5t
Celková hmotnost (kg)		2940
Rozvor (mm)		3200
Objem nákladového prostoru v (m ³)		4,65
Rozměry nákladového prostoru DxŠxV (mm) *		2422(2624) x 1650 x 1353
Nosnost (kg)**		1055



(*) Vnitřní rozměry karoserie od opěradel řidiče a spolujezdce. Délka v závorce je měřena s využitím místa pod sedadly řidiče a spolujezdce.

(**) Uvedená nosnost je pouze orientační a může se měnit v závislosti na výbavě vozidla.

VYBAVENÍ DODÁVANÉ V SÉRII PRO MODEL VITO 115CDI KB <i>SPORT</i>		1/2
Název		Kód
Bezpečnost	ESP včetně BAS+ABS+ASR+EBV	BB3
	Airbag řidiče	
	Airbag spolujezdce+kontrola zapnutí bezpečnostních pásů	SA6+J56
Vnější vybavení vozu	Kotoučové brzdy vpředu i vzadu	
	Předeňřev paliva	
	Halogenové mlhovky	
	Stabilizátor přední nápravy	
	Determální prosklení	
	Černé prosklení (až po B sloupek v zadní část vozu)	W70
	Hliníkové ráfky 7J x 17	RL8
	Maska chladiče s chromovanými doplňky z Viana	
	Nárazníky a boční lišty v barvě vozu	CM5
	Polep design "SPORT"(Barva polepu černá/světlá - v závislosti na barvě karoserie)	
	Posuvné dveře vpravo	
	Výklopné dveře vzadu	
	Servořízení	
Rezervní kolo (délka L)	RR6	
Kompresor a prostředek pro utěsnění TIREFIT (délka K)	RR7	
Elektrické vybavení vozu	Vyhřívání a elektricky ovládaná zpětná zrcátka	
	Dálkově ovládané centrální zamykání	
	Elektrické ovládání bočních oken řidiče a spolujezdce	
	Předmontáž pro rádio + Dvoupásmové reproduktory vpředu a vzadu	ER0+EL9
	Třetí brzdové světlo	
	Imobilizér	
Otáčkoměr		
Vnitřní vybavení vozu	Volant a řadící páka v kůži	CL2
	Přístrojová deska "Softtouch"	JC2
	Rozvod topení do prostoru pro cestující	
	Seřiditelný sloupek volantu	
	Úplné obložení stěn	
	Stropní madla vzadu	
Dětská pojistka u dveří v prostoru pro cestující		

VYBAVENÍ DODÁVANÉ V SÉRII PRO MODEL VITO 115CDI KB SPORT			2/2
Sedadla	Komfortní sedadlo řidiče		SB1
	Komfortní sedadlo spolujezdce		SB2
	Komfortní trojsedadlo v 1.řadě za řidičem se sklopným sedadlem vpravo		US4
	Komfortní opěrky hlavy		S39

CENY PŘÍPLATKOVÝCH VÝBAV					
NÁZEV / POPIS VÝBAVY			KÓD	CENA	
Délka L	Základní parametry provedení L	Rozvor (mm)	3200		16 000,-
		Objem nákladového prostoru v (m ³)	5,19		
		Rozměry nákladového prostoru DxŠxV (mm)	2667x1650x1353		
		Nosnost (kg)	1030		
Typ 120CDI 6 Válcový Motor CDI (MC5) + G40 + HH9	Základní parametry motoru V6 CDI	Označení typu	120CDI	MC5	95 000,-
		Typ	Vznětový		
		Počet válců	6		
		Vrtání x zdvih (mm)	83/92		
		Zdvihový objem (cm ³)	2987		
		Maximální výkon (kW/k) při 3800min ⁻¹	150/204		
		Maximální moment (Nm) při 1800-2400min ⁻¹	440		
		Palivo	Nafta		
	Automatická 5-ti stupňová převodovka			G40	
	Klimatizace s automatickou regulací "Tempmatik"			HH9	
Typ 126 6 Válcový Motor (MC9) + G40 + HH9	Základní parametry motoru V6	Označení typu	126	MC9	175 000,-
		Typ	Zážehový		
		Počet válců	6		
		Vrtání x zdvih (mm)	92,9/86,0		
		Zdvihový objem (cm ³)	3498		
		Maximální výkon (kW/k) při 3800min ⁻¹	190/258		
		Maximální moment (Nm) při 1800-2400min ⁻¹	340		
		Palivo	Benzín		
	Automatická 5-ti stupňová převodovka			G40	
	Klimatizace s automatickou regulací "Tempmatik"			HH9	

CENY PŘÍPLATKOVÝCH VÝBAV		
NÁZEV / POPIS VÝBAVY	KÓD	CENA
Lakování metalíza/specielní/zvláštní		10 000,-
Automatická 5-ti stuňová převodovka	G40	50 000,-
Posuvné dveře vlevo	T19	18 200,-
Multifunkční volant s palubním počítačem	CL4	9 500,-
Parktronic - parkovací systém (PTS)	EZ8	18 200,-
Klimatizace s automatickou regulací "Tempmatik":	HH9	25 000,-
Plně automatická klimatizace "Thermotronic"	HH4	58 200,-
Plně automatická klimatizace "Thermotronic" pro modely 120CDI a 126	HH4	38 000,-
Nezávislé topení teplovodní s časovým spínačem pro motory CDI	H12	22 700,-
Dálkové ovládání k nezávislému topení pro motory CDI	HY1	9 400,-
Rádio Sound 20 s přehrávačem CD	EF9	14 750,-
COMAND s navigací TMC (cena dle počtu reproduktorů) PVS s: CL4+EL9	EN4	85 000,-
Předmontáž pro mobilní telefon s možností ovládání z volantu	EH3	15 000,-
Tempomat	MS1	7 100,-
Střešní jednotka s dvěma čtecími světly (pro řidiče a spolujezdce)	LDO	2 100,-
Komfortní dvojsedadlo v 1.řadě za řidičem	US1	-10 814,-
Komfortní trojsedadlo v 2.řadě za řidičem se sklopným sedadlem vpravo	US5	41 195,-
Vyhřívané sedadlo spolujezdce	H15	4 850,-
Vyhřívané sedadlo řidiče	H16	4 850,-
Síťové kapsy na opěradlech předních sedadel	SZ4	1 400,-
Bederní opěrka spolujezdce	SE4	1 800,-
Bederní opěrka řidiče	SE5	1 800,-
Elektricky sklopná zpětná zrcátka	F64	7 000,-
Determální skla se zabarveným slunečním filtrem na předním skle	H21	1 112,-
El. ovládaná větrací výklop. okénka vzadu v zavazadlovém prost. vlevo a vpravo	W32	5 800,-
Zadní dvoukřídle dveře 180°	W50	9 856,-
Zadní dvoukřídle dveře 270°	W54	23 250,-
Stálý převod i=3,455 (tažné zařízení 2t) - Pouze s mechanickou 6stupňovou převodovkou (GD1)	AC1	0,-
Závěsné zařízení - koule - pevné	Q22	13 700,-
Závěsné zařízení - koule - odnímatelné	Q50	21 500,-
Zvýšení přípustné hmotnosti přívěsu na 2500kg pouze se závěsným tažným zařízením	QA4	1 500,-
Středová konzole s odkládací přihrádkou	FF1	2 100,-
Vazby kódů viz. ceník příplatkové výbavy		



Mercedes-Benz

Akční nabídka pro VITO *SPORT*

Doplňěk k ceníku Vito Sport

NÁZEV / POPIS VÝBAVY	KÓD	CENA
Sada zimních kol 16" s celoplošnými kryty kol + 6-ti paprsková alu-kola 17"	RM1+RD8	12 000,-



Při objednání kódů RM1+RD8 bude vozidlo dodáno s 16-ti palcovými zimními koly a celoplošnými kryty kol + sadou 17-ti palcových 6-ti paprskových alu-kol.

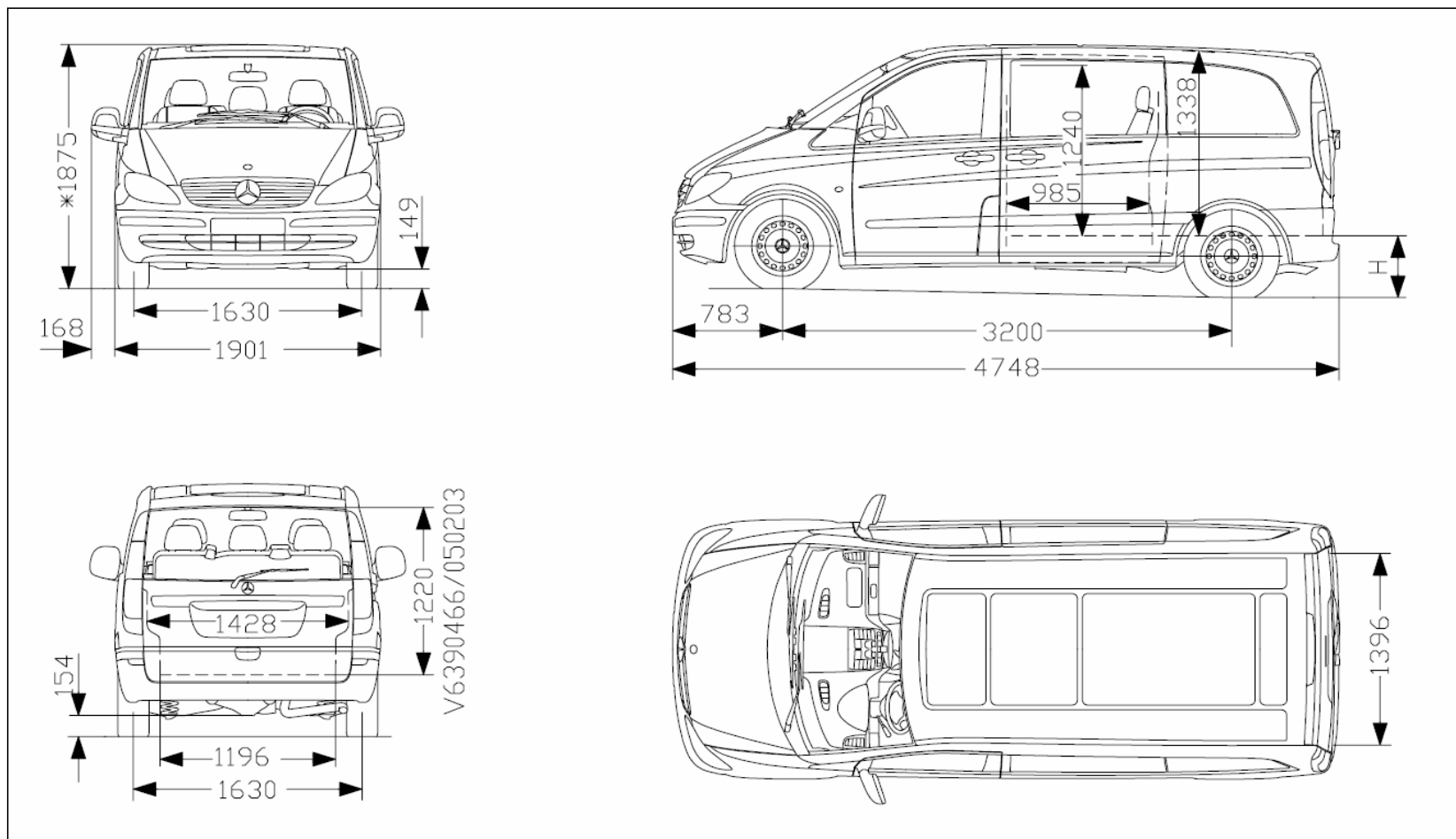



Mercedes-Benz

ZÁKLADNÍ ROZMĚRY PRO VITO L KBI

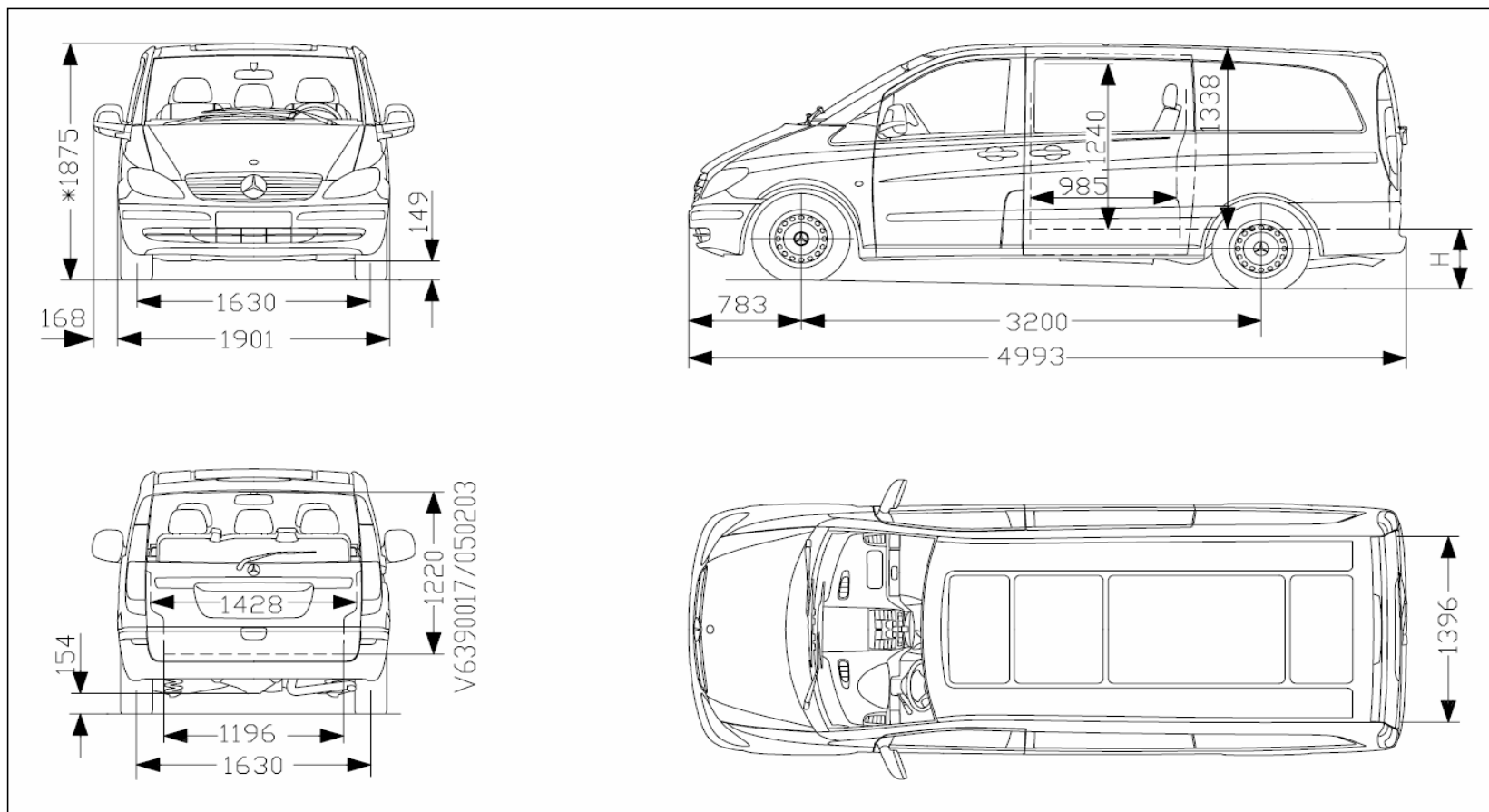

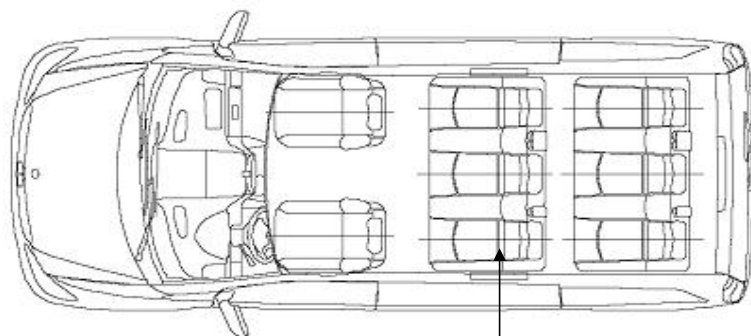

US4

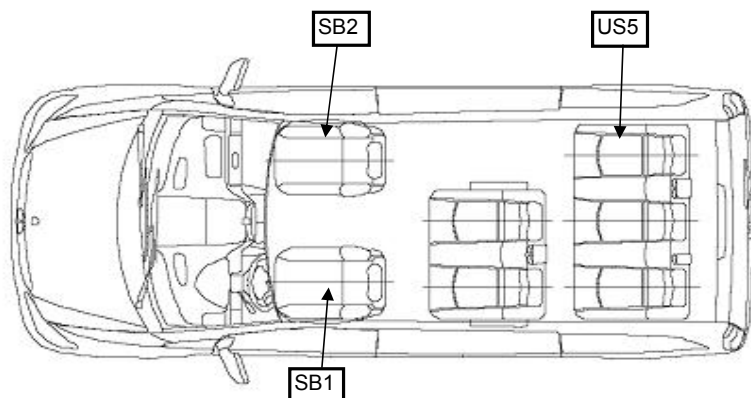
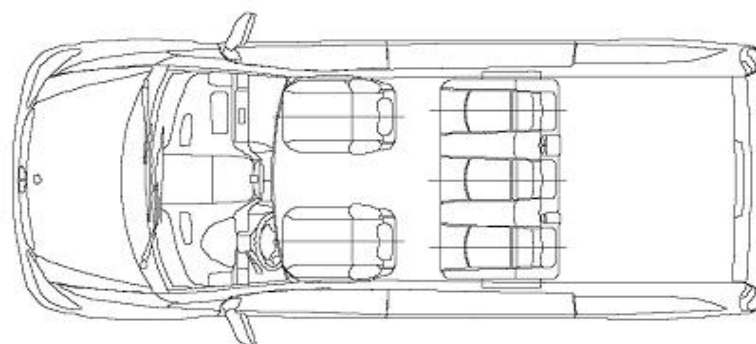

SB2

US5

SB1

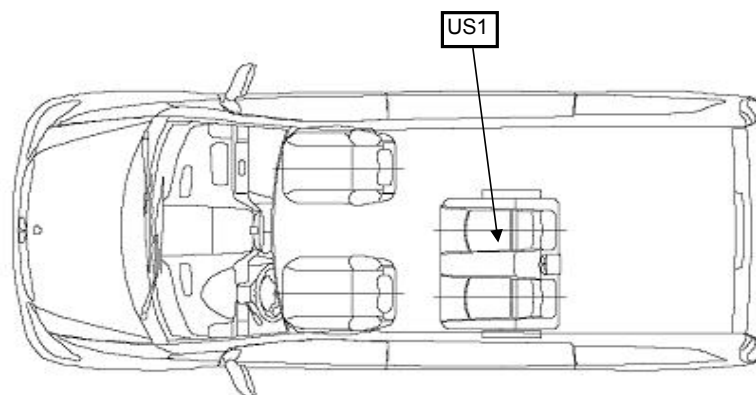

US1